

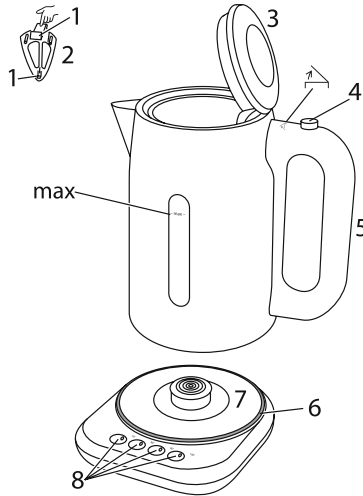

Russell Hobbs



Bedienungsanleitung	2	pokyny (Slovenčina)	39
mode d'emploi	6	instrukcja	42
instructies	9	upute	45
istruzioni per l'uso	12	navodila	48
instrucciones	15	οδηγίες	51
instruções	18	utasítások	54
brugsanvisning	21	talimatlar	57
bruksanvisning (Svenska)	24	instrucțiuni	60
bruksanvisning (Norsk)	27	ИНСТРУКЦИИ (Български)	63
käyttöohjeet	30	instructions	66
инструкции (Русский)	33	تعليمات للاستخدام	72
pokyny (Čeština)	36		



Lesen Sie die Anleitung, bewahren Sie sie auf und falls Sie das Gerät an Dritte abgeben, geben Sie auch die Anleitung mit. Entfernen Sie die Verpackung vollständig, bevor Sie das Gerät einschalten.

STOP WICHTIGE SICHERHEITSHINWEISE

Beachten Sie bitte folgende grundlegende Vorsichtsmaßnahmen:

- 1 Dieses Gerät ist für die Nutzung von Kindern ab 8 Jahren und älter sowie von Personen mit eingeschränkten physischen, sensorischen oder geistigen Fähigkeiten oder Mangel an Erfahrung und Wissen geeignet, wenn ihnen die Handhabung erklärt wurde/ sie dabei beaufsichtigt werden und ihnen die damit verbundenen Gefahren bewusst sind.
- Kinder dürfen nicht mit dem Gerät spielen.
- Reinigung und Benutzerwartung dürfen nicht von Kindern durchgeführt werden, es sei denn sie sind älter als 8 Jahre und werden dabei beaufsichtigt.
- Bewahren Sie das Gerät und das Kabel außer Reichweite von Kindern unter 8 Jahren auf.

 Die Oberfläche des Geräts erhitzt sich.

2 Wenn Sie den Wasserkocher übermäßig füllen, kann kochendes Wasser herausspritzen.

3 Den Wasserkocher nur mit dem beiliegenden Sockel verwenden (und umgekehrt).

Zeichnungen	3 Deckel	6 Statusleuchte
1 Haken	4 Öffnungstaste	7 Sockel
2 Filter	5 Griff	8 Bedienelemente

4 Weist das Kabel Beschädigungen auf, muss es vom Hersteller, einer Wartungsververtretung des Herstellers oder einer qualifizierten Fachkraft ersetzt werden, um eine mögliche Gefährdung auszuschließen.

- ⊘ Wasserkocher, Sockel, Kabel und Stecker nicht in Flüssigkeiten legen.
- 5 Achten Sie darauf, dass sich Wasserkocher, Sockel sowie Kabel nicht am Rand von Arbeitsflächen befinden.
- 6 Den Wasserkocher zu keinem anderen Zweck als zum Erhitzen von Wasser verwenden.
- 7 Gerät keinesfalls benutzen, wenn es beschädigt ist oder Fehlfunktion zeigt.

Nur für den Gebrauch im Haushalt

SCHLAFMODUS

- Ist das Gerät länger als 5 Minuten nicht in Betrieb, wird automatisch der Standby-Modus eingeschaltet.
- Drücken Sie eine beliebige Taste, um das Gerät wieder zu aktivieren. Alle Tasten blinken auf.
- Um Strom zu sparen, ziehen Sie den Netzstecker.

VOR ERSTMALIGEM GEBRAUCH

- Den Wasserkocher bis zur "max"-Markierung füllen, das Wasser zum Kochen bringen und dann wegschütten. Anschließend den Wasserkocher ausspülen. Diese Schritte dreimal wiederholen, um bei der Herstellung angesammelten Staub usw. zu entfernen.

BEFÜLLEN

- 1 Den Wasserkocher vom Sockel nehmen.
- 2 Zum Öffnen des Deckels drücken Sie die Öffnungstaste nach unten.
- 3 Mit mindestens 2 Tassen Wasser füllen, jedoch nicht höher als bis zur "max"-Markierung füllen.
- 4 Deckel zum Verriegeln nach unten drücken.

EINSCHALTEN

- 5 Den Sockel auf eine feste, ebene Fläche stellen.
- 6 Den Stecker des Sockels in die Steckdose stecken. Alle Tasten blinken auf.
- 7 Den Wasserkocher auf den Sockel setzen.

VARIABLE TEMPERATUR

- 8 Die möglichen Temperatureinstellungen sind: 100 (sieden), 90 (Kaffee), 80, und 70 (in °C).
- 9 Drücken Sie die Taste, die mit der von Ihnen gewünschten Temperatur gekennzeichnet ist. Die Taste leuchtet auf.
- 10 Über die Farbe der Statusleuchte wird die Wassertemperatur angezeigt.

blau	grün	lila	rot
70°C	80°C	90°C	100°C
- Ist die Wassertemperatur geringer als 70°C, leuchtet die Statusleuchte nicht auf.
- Ist die von Ihnen eingestellte Wassertemperatur oder eine höhere Temperatur erreicht, geschieht nichts – Sie können das Wasser verwenden.
- 11 Die Statusleuchte blinkt solange auf, bis das Wasser die eingestellte Temperatur erreicht hat, und leuchtet anschließend ununterbrochen.
- 12 Die Farbe der Statusleuchte ändert sich entsprechend der Wassertemperatur im Wasserkocher.
- 13 Ist die eingestellte Temperatur erreicht, erlischt das Licht in der Taste.



14 Für manuelles Abschalten drücken Sie die Taste erneut.

✳ Eine Temperaturverringerung kann durchaus länger dauern. Es geht schneller, wenn Sie das heiße Wasser weggießen und das Gerät mit kaltem Wasser neu befüllen.

ALLGEMEINES

15 Damit kein Wasser verschüttet wird, langsam gießen und den Wasserkocher nicht zu stark kippen.

16 Es kann sein, dass Sie auf dem Boden des Wasserkochers Verfärbungen feststellen. Das ist kein Grund zur Sorge – diese entstehen durch die Verbindung des Elements mit dem Boden des Wasserkochers.

KOCHEN MIT UNZUREICHENDER WASSERMENGE

17 Dadurch verkürzt sich die Lebensdauer des Heizelements. Eine Trockenkoch-Abschaltung schaltet den Wasserkocher aus.

18 Um die Abschaltung zurückzusetzen, nehmen Sie den Wasserkocher vom Sockel und lassen ihn abkühlen, bevor Sie ihn wieder auf den Sockel stellen.

PFLEGE UND INSTANDHALTUNG

19 Ziehen Sie vor dem Reinigen den Netzstecker des Sockels aus der Steckdose und lassen Sie den Wasserkocher abkühlen.

20 Den Wasserkocher innen und außen mit einem feuchten Tuch abwischen

21 Den Deckel öffnen.

22 Drücken Sie den Haken, der sich oben am Filter befindet, nach unten und ziehen Sie anschließend den Filter aus dem Wasserkocher.

23 Den Filter unter fließendem Wasser abspülen und dabei mit einer weichen Bürste abbürsten.

24 Setzen Sie den Filter so in den Wasserkocher ein, dass der untere Haken in den unteren Teil der Tülle einrastet.

25 Drücken Sie den oberen Teil des Filters in den Wasserkocher, bis der Haken einrastet.

26 Den Deckel schließen.

Das Gerät regelmäßig entkalken (mindestens einmal im Monat).

27 Entkalken Sie das Gerät mindestens einmal im Monat mit einem Markenentkalker. Beachten Sie die Anleitungen, die sich auf der Verpackung des Entkalkers befinden.

✳ Bei Produkten, die im Garantiezeitraum aufgrund von Mängeln zurückgegeben werden, die auf Kalkablagerungen zurückzuführen sind, wird eine Reparaturgebühr in Rechnung gestellt.

UMWELTSCHUTZ

Auf Grund der in elektrischen und elektronischen Geräten verwendeten umwelt- und gesundheitsschädigenden Stoffe dürfen Geräte, die mit diesem Symbol gekennzeichnet sind, nicht über den normalen Hausmüll entsorgt werden, sondern müssen wiederaufbereitet, wiederverwertet oder recycelt werden.

OPTIMALE TEMPERATUREN FÜR TEE UND KAFFEE

Bei der Zubereitung von Tee und Kaffee ist es wichtig, die richtige Wassertemperatur zu verwenden.

Tee	Wassertemperatur °C	Ziehzeit (min)
Schwarzer Tee	80 – 90	5 – 7
Schwarzer Tee aus ganzen Blättern	80 – 90	4
Schwarzer Tee broken	80 – 90	5
Geräucherter Tee	80 – 90	3 – 4
Aromatisierter schwarzer Tee	80	3 – 4
Grüner Tee	70 – 90	2 – 5
Aromatisierter grüner Tee	70 – 80	3 – 4
Sencha (Japanischer grüner Tee)	70	45 Sekunden bis 1 Minute (2,5g Tee auf 100ml Wasser) oder 2 Minuten (3,5g Tee auf 100ml Wasser)
Genmaicha (Japanischer grüner Tee)	90	2 – 3
Wu long / Oolong / Blue / Blue-green	80 – 90	Ungefähr 7 Minuten
Gelber Tee	70 – 80	2 – 4
Weißer Tee	70 – 80	7 bis 20 Minuten (4 bis 5 Wiederaufgüsse möglich)
Kaffee		
Instant Kaffee	90	
Kaffee (French Press)	90	

Lisez les instructions, conservez-les et transférez-les si vous transférez l'appareil. Retirez tous les emballages avant utilisation.

PRÉCAUTIONS IMPORTANTES

Suivez les précautions essentielles de sécurité, à savoir:

1 Cet appareil peut être utilisé par des enfants âgés de 8 ans et plus et par des personnes aux aptitudes physiques, sensorielles ou mentales réduites ou ne possédant pas l'expérience et les connaissances suffisantes, pour autant que ces personnes soient supervisées/aient reçu des instructions et soient conscientes des risques encourus.

- Les enfants ne peuvent pas jouer avec l'appareil.
- Le nettoyage et l'entretien par l'utilisateur ne doivent pas être effectués par des enfants, à moins qu'ils ne soient âgés de plus de 8 ans et qu'ils soient supervisés.
- Tenez l'appareil et le câble hors de portée des enfants de moins de 8 ans.

 Les surfaces de l'appareil vont s'échauffer.

2 Si vous remplissez trop la bouilloire, elle pourrait faire gicler de l'eau bouillante.

3 Utilisez la bouilloire uniquement avec le socle fourni (et vice-versa).

4 Si le câble est abîmé, vous devez le faire remplacer par le fabricant, un de ses techniciens agréés ou une personne également qualifiée, pour éviter tout danger.

 N'immergez pas la bouilloire, son socle, le câble ou la prise.

5 Veillez à maintenir la bouilloire, le socle et le câble à distance des bords du plan de travail.

6 N'utilisez pas la bouilloire autrement que pour faire bouillir de l'eau.

7 N'utilisez pas l'appareil s'il est endommagé ou ne fonctionne pas correctement.

usage ménager uniquement

MODE VEILLE

- Après 5 minutes d'inactivité, l'appareil se mettra en veille.
- Appuyez sur n'importe quel bouton pour réveiller l'appareil. Tous les boutons clignotent.
- Afin d'économiser l'électricité, débranchez le socle.

AVANT LA PREMIÈRE UTILISATION

- Remplissez jusqu'à la marque max faites bouillir, jetez l'eau et rincez. Faites ceci trois fois, pour enlever la poussière de fabrication, etc.

REPLISSAGE

- 1 Enlevez la bouilloire de son socle.
- 2 Appuyez sur le verrou du couvercle pour ouvrir le couvercle.
- 3 Remplissez avec au moins 2 tasses d'eau, mais pas au-delà de la marque max.
- 4 Fermez le couvercle, et appuyez dessus pour le verrouiller.

schémas	3 couvercle	6 voyant de fonctionnement
1 crochet	4 verrou du couvercle	7 socle
2 filtre	5 poignée	8 réglages

ALLUMAGE

- 5 Posez le socle sur une surface stable et plane.
- 6 Branchez le socle dans la prise murale. Tous les boutons clignotent.
- 7 Mettez la bouilloire sur le socle.

TEMPÉRATURE VARIABLE

- 8 Les températures disponibles sont : 100 (ébullition), 90 (café), 80, et 70 (°C).
- 9 Appuyez sur le bouton indiquant la température souhaitée. Le bouton s'allume.
- 10 La couleur du voyant de fonctionnement indique la température de l'eau.

bleu	vert	pourpre	rouge
70°C	80°C	90°C	100°C

 - Si la température de l'eau est inférieure à 70° C, le voyant de fonctionnement ne s'allume pas.
 - Si la température de l'eau a déjà atteint la température souhaitée ou plus, rien ne se passera – l'eau est prête à être utilisée.
- 11 Le voyant de fonctionnement clignote tant que l'eau n'a pas atteint la température demandée, puis reste allumé en permanence.
- 12 La couleur du voyant de fonctionnement varie suivant la température de l'eau dans la bouilloire.
- 13 Lorsque la température réglée est atteinte, le voyant lumineux dans le bouton s'éteint.
- 14 Pour éteindre manuellement, appuyez à nouveau sur le bouton.
- * Réduire la température peut prendre du temps – vous préférerez sans doute renverser l'eau chaude et remplir avec de l'eau froide

GÉNÉRALITÉS

- 15 Pour éviter tout risque d'éclaboussure, versez lentement et sans trop incliner la bouilloire.
- 16 Il est possible que vous observiez une légère décoloration sur la base de la bouilloire. Ne vous inquiétez pas – cela est dû à l'adhérence de l'élément chauffant à la base de la bouilloire.

UTILISATION AVEC UNE QUANTITÉ INSUFFISANTE D'EAU

- 17 Ceci va réduire la durée de vie de la résistance. Un disjoncteur de sécurité va éteindre la bouilloire en cas d'utilisation à sec.
- 18 Pour réinitialiser le disjoncteur, retirez la bouilloire du socle et laissez-la refroidir avant de la replacer sur le socle.

SOINS ET ENTRETIEN

- 19 Déconnectez le socle et laissez la bouilloire refroidir avant de la nettoyer.
- 20 Essuyez la bouilloire, à l'intérieur et à l'extérieur, avec un chiffon humide
- 21 Ouvrez le couvercle.
- 22 Poussez le crochet sur la partie supérieure du filtre vers le bas, puis extrayez le filtre de la bouilloire.
- 23 Rincez le filtre à l'eau courante à l'aide d'une brosse douce.
- 24 Abaissez le filtre dans la bouilloire et enclenchez le crochet situé à l'extrémité inférieure du filtre dans la partie inférieure du bec verseur.
- 25 Poussez la partie supérieure du filtre vers la bouilloire pour enclencher le crochet à sa place.
- 26 Fermez le couvercle.

Détartrez régulièrement (au moins une fois par mois).

- 27 Détartrez l'appareil au moins une fois par mois avec un détartrant exclusif. Suivez les instructions sur l'emballage du détartrant.
- * La réparation de produits retournés sous garantie présentant des défauts liés au tartre sera payante.





PROTECTION ENVIRONNEMENTALE

Afin d'éviter des problèmes environnementaux ou de santé occasionnés par les substances dangereuses contenues dans les appareils électriques et électroniques, les appareils présentant ce symbole ne peuvent pas être éliminés avec les déchets ménagers, mais doivent faire l'objet d'une récupération sélective en vue de leur réutilisation ou recyclage.



TEMPÉRATURE OPTIMALE POUR VOS THÉS ET CAFÉS

La température de l'eau pour préparer un thé ou un café est très importante. Pour le thé la température de l'eau varie en fonction de la sorte de thé sélectionnée.

thé	température de l'eau °C	temps d'infusion (min)
thé noir	80 – 90	5 – 7
thé noir à feuilles entières	80 – 90	4
thé noir à feuilles brisées	80 – 90	5
thé noir fumé	80 – 90	3 – 4
thé noir aromatisé	80	3 – 4
thé vert	70 – 90	2 – 5
thé vert aromatisé	70 – 80	3 – 4
Sencha (thé vert japonais)	70	45 secondes à 1 minute (dosage 2.5g/100ml) ou 2 minutes (dosage 3.5g/100ml)
Genmaicha (thé vert japonais)	90	2 – 3
wu long / oolong / bleu / bleu-vert	80 – 90	autour de 7 minutes
thé jaune	70 – 80	2 – 4
thé blanc	70 – 80	7 à 20 minutes (4 à 5 infusions possibles)
café		
café soluble	90	
café (cafetière à piston)	90	

afbeeldingen	3 deksel	6 statuslampje
1 haak	4 dekselvergrendeling	7 voetstuk
2 filter	5 handvat	8 regelknoppen

Lees de instructies, bewaar ze goed en geef ze met het apparaat mee wanneer u deze aan een derde geeft. Verwijder alle verpakkingsmaterialen voor gebruik.

BELANGRIJKE VEILIGHEIDSMATREGELEN

Volg de gebruikelijke veiligheidsmaatregelen, zoals:

1 Dit apparaat kan gebruikt worden door kinderen van 8 jaar en ouder en personen met verminderde lichamelijke, zintuiglijke en verstandelijke vaardigheden of die onvoldoende ervaring of kennis hebben, indien zij onder toezicht staan of goed geïnformeerd zijn en zij de risico's begrijpen.

- Kinderen mogen niet met het apparaat spelen.
- Schoonmaak en gebruikersonderhoud mag niet door kinderen uitgevoerd worden, tenzij ze ouder dan 8 zijn en onder toezicht staan.
- Houd het apparaat en het snoer buiten het bereik van kinderen van jonger dan 8 jaar.

 De oppervlakken van het apparaat zullen heet worden.

2 Als u de waterkoker te vol doet, kan er kokend water uitspatten.

3 Gebruik de waterkoker alleen met de bijgeleverde voetstuk (en omgekeerd).

4 Indien het snoer beschadigd is, moet het door de fabrikant, een technicus of een ander deskundig persoon vervangen worden om eventuele risico's te vermijden.

 Dompel de waterkoker, de voetstuk, het snoer en de stekker niet in vloeistoffen.

5 Houd de ketel, het voetstuk en de kabel weg van de randen van het werkoppervlak.

6 Gebruik de waterkoker alleen voor het verwarmen van water.

7 Gebruik het apparaat niet bij beschadigingen of storingen.

uitsluitend voor huishoudelijk gebruik

STANDBY

- Als het apparaat gedurende 5 minuten inactief is, gaat het in de slaapstand.
- Druk op een knop om de standby stand te beëindigen. Alle knoppen zullen knipperen.
- Trek de stekker van de standaard uit om energie te besparen.

VOOR HET EERSTE GEBRUIK

- Vul de waterkoker tot "max", kook het water, gooi het weg en spoel de waterkoker uit. Doe dit drie keer om het stof van het fabricageproces enz. te verwijderen.

VULLEN

1 Haal de waterkoker van de voetstuk.

2 Druk op de dekselvergrendeling om het deksel te openen.

3 Vul de waterkoker met ten minste 2 kopjes water, maar niet boven "max".



4 Sluit het deksel en druk het naar beneden om het te vergrendelen.

AANZETTEN

5 Plaats de voetstuk op een stabiele, vlakke ondergrond.

6 Steek de stekker van de voetstuk in het stopcontact. Alle knoppen zullen knippen.

7 Zet de waterkoker op de voetstuk.

VARIABLE TEMPERATUUR

8 De beschikbare temperaturen zijn: 100 (koken), 90 (koffie), 80 en 70 (°C).

9 Druk op de knop met de gewenste temperatuur. Het knopje geeft licht.

10 De kleur van het statuslampje geeft de temperatuur van het water aan.

blauw	groen	paars	rood
70°C	80°C	90°C	100°C

- Als de temperatuur van het water minder dan 70°C bedraagt, licht het statuslampje niet op.
- Als het water de door u ingestelde temperatuur bereikt of deze overschrijdt, gebeurt er niets. Het water is dan klaar voor gebruik.

11 Het statuslampje knippert tot het water de ingestelde temperatuur bereikt en licht vervolgens vast op.

12 De kleur van het statuslampje wordt gewijzigd met de temperatuur van het water in de ketel.

13 Wanneer de ingestelde temperatuur is bereikt, dooft het lampje van de knop.

14 Druk nogmaals op de knop om het apparaat handmatig uit te schakelen.

 Het kan lang duren voordat de temperatuur verlaagd is – u kunt ook het warme water weggooien en met koud water vullen.

ALGEMEEN

15 Om het risico op spatten te voorkomen, dient u langzaam te schenken en de waterkoker niet te schuin te houden.

16 U merkt mogelijk dat de onderkant van de ketel is verkleurd. Maak u geen zorgen: dit is te wijten aan het contact tussen het element en de onderkant van de ketel.

KOKEN MET TE WEINIG WATER

17 Hierdoor zal het verwarmingselement minder lang meegaan. De droogkookbeveiliging schakelt de waterkoker uit.

18 Om het uitschakelen te resetten verwijdert u de waterkoker van de voetstuk en plaatst hem pas weer terug als hij afgekoeld is.

ZORG EN ONDERHOUD

19 Haal de stekker van de voetstuk uit het stopcontact en laat de waterkoker afkoelen voordat u hem reinigt.

20 Veeg de waterkoker van binnen en buiten af met een vochtige doek

21 Open het deksel.

22 Duw de haak boven op de filter omlaag en haal vervolgens de filter uit de ketel.

23 Gebruik een zachte borstel en spoel het filter onder de kraan uit.

24 Verlaag het filter in de ketel, en plaats de haak aan de onderkant in de onderkant van de schenktuit.

25 Druk de bovenkant van de filter naar de ketel om de haak op zijn plaats te laten vergrendelen.

26 Sluit het deksel.

Ontkalk het apparaat regelmatig (tenminste één keer per maand).

27 Ontkalk het apparaat minstens één keer per maand met een geschikte ontkalker. Volg de instructies op de verpakking van de ontkalker.

 Voor geretourneerde producten die onder de garantie vallen en waarbij defecten zijn opgetreden als gevolg van kalkaanslag, worden reparatiekosten in rekening gebracht.



MILIEUBESCHERMING

Om milieu- en gezondheidsproblemen als gevolg van gevaarlijke stoffen in elektrische en elektronische producten te vermijden, mogen apparaten met dit symbool niet worden weggegooid met niet-gesorteerd gemeentelijk afval, maar moeten ze worden teruggewonnen, opnieuw gebruikt of gerecycled.



OPTIMALE TEMPERATUREN VOOR THEE EN KOFFIE

De temperatuur van het gebruikte water voor de bereiding van verschillende soorten thee en koffie is belangrijk.

thee	watertemperatuur °C	kooktijd (min)
zwarte thee	80 – 90	5 – 7
zwarte thee, heel blad	80 – 90	4
zwarte thee, gebroken blad	80 – 90	5
gerookte thee	80 – 90	3 – 4
gearomatiseerde zwarte thee	80	3 – 4
groene thee	70 – 90	2 – 5
gearomatiseerde groene thee	70 – 80	3 – 4
Sencha (Japanse groene thee)	70	45 seconden tot 1 minuut (2,5g thee per 100ml water) of 2 minuten (3,5g thee per 100ml water)
Genmaicha (Japanse groene thee)	90	2 – 3
wu long / oolong / blauw / blauw-groen	80 – 90	ongeveer 7 minuten
gele thee	70 – 80	2 – 4
witte thee	70 – 80	7 tot 20 minuten (4 tot 5 aftreksels mogelijk)
koffie		
oploskoffie	90	
koffie (koffiekan met zuiger)	90	

Leggere le istruzioni e conservarle al sicuro. In caso di cessione dell'apparecchio ad altre persone, consegnare anche le istruzioni. Rimuovere tutto l'imballaggio prima dell'uso.

NORME DI SICUREZZA IMPORTANTI

Osservare le precauzioni fondamentali di sicurezza, e in particolare quanto segue:

1 L'apparecchio può essere utilizzato da bambini di almeno 8 anni e da persone con ridotte capacità fisiche, sensoriali o mentali o senza esperienza e conoscenza a condizione che vengano controllate/istruite e capiscano i pericoli in cui si può incorrere.

- I bambini non devono giocare con l'apparecchio.
- La pulizia e la manutenzione da parte dell'utente non devono essere effettuate da bambini di età inferiore agli 8 anni e sotto il controllo di un adulto.
- Tenere l'apparecchio e il cavo fuori dalla portata dei bambini di età inferiore agli 8 anni.

 Le superfici dell'apparecchio diventeranno calde.

2 Riempiendo troppo il bollitore potrebbe schizzare l'acqua bollente.

3 Usare il bollitore solo con la base di supporto fornita (e viceversa).

4 Se il cavo è danneggiato, farlo cambiare dal fabbricante, da un rivenditore autorizzato o da personale similmente qualificato, per evitare incidenti.

 Non immergere in alcun liquido il bollitore, la base di supporto, il cavo o la spina.

- 5 Tenere bollitore, base di supporto e cavo lontani dai bordi dei piani di lavoro.
- 6 Non usare il bollitore per scopi diversi da riscaldare l'acqua.
- 7 Non usare l'apparecchio se è danneggiato o funziona male.

solo per uso domestico

MODALITÀ 'SLEEP'

- Dopo 5 minuti di inattività, l'apparecchio si spegnerà.
- Premere un pulsante a caso per riattivare il dispositivo. Tutti i pulsanti lampeggeranno.
- Per risparmiare elettricità, scollegare la base di supporto.

PRIMA DI UTILIZZARE L'APPARECCHIO PER LA PRIMA VOLTA

- Riempire il bollitore fino al segno max., fare bollire l'acqua e gettarla via, poi risciacquarlo. Ripetere per tre volte per rimuovere la polvere di fabbricazione, ecc.

RIEMPIMENTO

- 1 Rimuovere il bollitore dalla base di supporto.
- 2 Premere la chiusura del coperchio per aprirlo.
- 3 Mettere nel bollitore almeno 2 tazze d'acqua, ma non oltrepassare il segno max.
- 4 Chiudere il coperchio, esercitando una leggera pressione sullo stesso.

ACCENSIONE

- 5 Porre la base di supporto su una superficie stabile e in piano
- 6 Inserire nella presa di corrente la spina della base di supporto. Tutti i pulsanti lampeggeranno.
- 7 Porre il bollitore sulla base di supporto.

immagini	3 coperchio	6 spia di stato
1 gancio	4 chiusura del coperchio	7 base di supporto
2 filtro	5 manico	8 controlli

TEMPERATURA VARIABILE

- 8 Le temperature disponibili sono: 100 (ebollizione), 90 (caffè), 80, e 70 (in °C).
- 9 Premere il pulsante che indica la temperatura desiderata. Il pulsante si illuminerà.
- 10 Il colore della spia di stato indicherà la temperatura dell'acqua.
- | | | | |
|------|-------|---------|-------|
| blu | verde | porpora | rosso |
| 70°C | 80°C | 90°C | 100°C |
- Se la temperatura dell'acqua è inferiore a 70°C, la spia di stato non si accenderà.
 - Se la temperatura dell'acqua è già quella impostata o superiore, non succederà niente - l'acqua sarà pronta per l'uso.
- 11 La spia di stato lampeggerà fino a quando l'acqua avrà raggiunto la temperatura impostata, poi diventerà fissa.
- 12 Il colore della spia di stato cambierà con la temperatura dell'acqua nel bollitore.
- 13 Quando si raggiungerà la temperatura impostata, la luce del pulsante si spegnerà.
- 14 Per spegnere manualmente, premere ancora il pulsante.
- ★ Per abbassare la temperatura occorre aspettare – in tal caso, conviene buttar via l'acqua calda e sostituirla con acqua fredda.

GENERALITÀ

- 15 Per evitare il rischio di schizzi, versare lentamente e non inclinare troppo il bollitore.
- 16 Potete notare uno sbiadimento sulla base del bollitore. Non preoccupatevi - questo è dovuto alla vicinanza dell'elemento alla base del bollitore.

UTILIZZO CON TROPPO POCOA ACQUA

- 17 Facendolo si accorcerebbe la durata dell'elemento. Un interruttore di protezione fa spegnere in tal caso automaticamente il bollitore.
- 18 Per ripristinare l'interruttore di sovratemperatura, rimuovere il bollitore dalla base di supporto e attendere che si raffreddi prima di riposizionarlo.

CURA E MANUTENZIONE

- 19 Prima di procedere alla pulizia, staccare la base di supporto e lasciar raffreddare il bollitore.
- 20 Passare un panno inumidito sull'esterno e l'interno del bollitore
- 21 Aprire il coperchio.
- 22 Spingere il gancio in cima al filtro verso il basso, poi sollevare il filtro e staccarlo dal bollitore.
- 23 Risciacquare il filtro sotto l'acqua corrente del rubinetto utilizzando uno spazzolino morbido.
- 24 Inserire il filtro all'interno del bollitore e agganciare il gancio inferiore alla parte inferiore del beccuccio.
- 25 Premere la parte superiore del filtro verso il bollitore per bloccare il gancio al suo posto.
- 26 Chiudere il coperchio.

Rimuovere le incrostazioni con regolarità (almeno una volta al mese).

- 27 Disincrostare l'apparecchio almeno una volta al mese con un anticalcare brevettato. Seguire le istruzioni riportate sulla confezione dell'anticalcare.
- ★ I prodotti ancora in garanzia mandati in riparazione con guasti dovuti alle incrostazioni saranno assogettati ad un addebito per la riparazione.

PROTEZIONE AMBIENTALE

- Per evitare danni all'ambiente e alla salute causati da sostanze pericolose delle parti elettriche ed elettroniche, gli apparecchi contrassegnati da questo simbolo non devono essere smaltiti con i rifiuti non differenziati ma recuperati, riutilizzati o riciclati.



TEMPERATURE OTTIMALI PER TÈ E CAFFÈ

La temperatura dell'acqua utilizzata per preparare diversi tipi di tè e caffè è importante.

tè	temperatura dell'acqua °C	tempo di preparazione (min)
tè nero	80 – 90	5 – 7
tè nero a foglia intera	80 – 90	4
tè nero a foglie spezzate	80 – 90	5
tè affumicato	80 – 90	3 – 4
tè nero aromatizzato	80	3 – 4
tè verde	70 – 90	2 – 5
tè verde aromatizzato	70 – 80	3 – 4
Sencha (tè verde giapponese)	70	da 45 secondi a 1 minuto (2.5g di tè per 100ml di acqua) oppure 2 minuti (3.5g di tè per 100ml di acqua)
Genmaicha (tè verde giapponese)	90	2 – 3
wu long/oolong/blue/blue-green	80 – 90	circa 7 minuti
tè yellow	70 – 80	2 – 4
tè bianco	70 – 80	da 7 a 20 minuti (4-5 infusioni)
caffè		
caffè istantaneo	90	
caffè (caffettiera a pistone)	90	

ilustraciones	3 tapa	6 luz indicadora de estado
1 gancho	4 cierre de la tapa	7 base
2 filtro	5 asa	8 controles

Lea las instrucciones, guárdelas en un lugar seguro y, en caso de dar el aparato a otra persona, entrégueselas también. Retire todo el embalaje antes de usar el aparato.

MEDIDAS DE SEGURIDAD IMPORTANTES

Siga las precauciones básicas de seguridad, incluyendo:

- 1 Este aparato puede ser utilizado por niños mayores de 8 años y por personas con discapacidad física, mental o sensorial o sin experiencia en su manejo, siempre que sean supervisadas o guiadas por otra persona y comprendan los posibles riesgos.
- Los niños no deben jugar con el aparato.
- Los niños solo deben realizar tareas de limpieza y mantenimiento si son mayores de 8 años y están supervisados por un adulto.
- Mantenga el aparato y el cable fuera del alcance de niños menores de 8 años.

 Las superficies del aparato estarán calientes.

2 Si lo sobrellena, puede que el hervidor salpique agua hirviendo.

3 Use el hervidor solo con la base suministrada (y viceversa).

4 Si el cable está dañado, éste deberá ser cambiado por el fabricante, su agente de servicio, o alguien con cualificación similar para evitar peligro.

 No ponga el hervidor, base, cable o el enchufe en cualquier líquido.

5 Mantenga el hervidor, la base y el cable alejados de los bordes de la encimera.

6 No use el hervidor para algún otro propósito que no sea calentar agua.

7 No use el aparato si está dañado o si no funciona bien.

solo para uso doméstico

MODO DORMIR

- Después de 5 minutos de inactividad, la cafetera quedará en un estado de suspensión.
- Pulse cualquier botón para activar de nuevo el aparato. Todos los botones parpadearán.
- Para ahorrar energía, desenchufe el aparato.

ANTES DE USAR POR PRIMERA VEZ

- Llene hasta max, hierva, tire el agua, y entonces enjuague. Haga esto tres veces, para quitar el polvo de la fabricación, etc.

LLENADO

- 1 Saque el hervidor de la base.
- 2 Empuje el cierre de la tapa para abrir ésta.
- 3 Llene con como mínimo 2 tazas de agua, sin sobrepasar de max.
- 4 Cierre la tapa y presione hacia abajo para fijarla.

ENCENDER

- 5 Ponga la base sobre una superficie estable y nivelada.
- 6 Conecte la base al suministro eléctrico. Todos los botones parpadearán.



7 Ponga el hervidor en su base.

TEMPERATURA VARIABLE

8 Las temperaturas disponibles son: 100 (ebullición), 90 (café), 80, y 70 (°C).

9 Pulse el botón marcado con la temperatura que desee. El botón se iluminará.

10 La temperatura del agua viene indicada por el color de la luz indicadora de estado.

azul	verde	violeta	rojo
70°C	80°C	90°C	100°C

- Cuando la temperatura del agua sea inferior a 70°C, la luz indicadora de estado no se encenderá.
 - Cuando la temperatura del agua sea igual o superior a la que usted ha fijado, el aparato no emitirá ninguna señal: el agua está ya lista.
- 11 La luz indicadora de estado parpadeará hasta que el agua alcance la temperatura fijada y brillará con luz fija una vez alcanzada ésta.
- 12 El color de la luz indicadora de estado cambiará dependiendo de la temperatura del agua del hervidor.
- 13 Cuando alcance la temperatura programada, la luz del botón se apagará.
- 14 Para apagar el aparato manualmente, pulse el botón de nuevo.
- ✱ Disminuir la temperatura puede tardar mucho tiempo; puede preferir quitar agua caliente y rellenar con agua fría

GENERAL

15 Para evitar el riesgo de salpicar, eche el agua lentamente y no incline mucho el hervidor.

16 Es posible que note decoloración en el fondo del hervidor. No se preocupe: se debe al roce de la resistencia con el fondo del hervidor.

USO CON CANTIDAD INSUFICIENTE DE AGUA

- 17 Esto reducirá la vida útil del elemento. Un interruptor disyuntor que evite el hervido en seco apagará el hervidor automáticamente.
- 18 Para reiniciar el disyuntor, retire el hervidor de la base y deje que se enfríe antes de volver a colocarlo en ella.

CUIDADO Y MANTENIMIENTO

19 Antes de limpiar el hervidor desconecte la base de la toma de corriente y deje que se enfríe.

20 Limpie el hervidor, por dentro y fuera, con un paño húmedo.

21 Abra la tapa.

22 Empuje hacia abajo el gancho situado encima del filtro y levante el filtro extrayéndolo del hervidor.

23 Enjuague el filtro con agua poniéndolo debajo del grifo mientras lo cepilla con un cepillo suave.

24 Baje el filtro hacia el interior del hervidor y encaje el gancho inferior en la parte inferior del pico.

25 Empuje la parte superior del filtro hacia el hervidor hasta que el gancho quede en posición cerrada.

26 Cierre la tapa

Desescame regularmente, (como mínimo mensualmente).

27 Descalcifique el aparato al menos una vez al mes con un descalcificador de marca, siguiendo las instrucciones del envase del producto descalcificador.

✱ Los productos en garantía que se devuelvan por acumulación de depósitos estarán sujetos al pago de la reparación.



PROTECCIÓN MEDIOAMBIENTAL

Para evitar problemas medioambientales y de salud provocados por las sustancias peligrosas con que se fabrican los productos eléctricos y electrónicos, los aparatos con este símbolo no se deben desechar junto con el resto de residuos municipales, sino que se deben recuperar, reutilizar o reciclar.



TEMPERATURAS ÓPTIMAS PARA CAFÉ Y TÉ

La temperatura del agua usada en la preparación de diferentes tipos de té y café es importante.

té	temperatura del agua °C	tiempo de reposo (min)
té negro	80 – 90	5 – 7
té negro de hoja entera	80 – 90	4
té negro de hoja rota	80 – 90	5
té ahumado	80 – 90	3 – 4
té negro aromatizado	80	3 – 4
té verde	70 – 90	2 – 5
té verde aromatizado	70 – 80	3 – 4
Sencha (té verde japonés)	70	de 45 segundos a 1 minuto (2,5g de té por 100ml de agua) o 2 minutos (3,5g de té por 100ml de agua)
Genmaicha (té verde japonés)	90	2 – 3
wu long / oolong / azul / azul-verde	80 – 90	unos 7 minutos
té amarillo	70 – 80	2 – 4
té verde	70 – 80	de 7 a 20 minutos (de 4 a 5 infusiones posibles)
café		
café soluble	90	
café (cafetera de pistón)	90	

Leia as instruções e guarde em lugar seguro. Forneça-as também caso venha a fornecer o aparelho a alguém. Retire todo o material de embalar antes da utilização.



MEDIDAS DE PRECAUÇÃO IMPORTANTES

Siga as precauções básicas de segurança, incluindo:

- 1 Este aparelho pode ser usado por crianças com idade de 8 anos ou superior e pessoas com capacidades físicas, sensoriais ou mentais reduzidas ou com falta de experiência e conhecimentos, desde que supervisionadas/instruídas e que compreendam os riscos envolvidos.
 - As crianças não devem brincar com o aparelho.
 - A limpeza e manutenção por parte do utilizador não deverão ser feitas por crianças a não ser que tenham mais de 8 anos e sejam supervisionadas.
 - Mantenha o aparelho e o cabo fora do alcance de crianças com menos de 8 anos.

 As superfícies do aparelho aquecerão.

- 2 Se encher demasiado, o jarro pode salpicar água a ferver.
- 3 Utilize o jarro apenas com a base fornecida (e vice versa).
- 4 Se o cabo estiver danificado, o fabricante, o seu agente de assistência técnica ou qualquer profissional devidamente qualificado deverá substituí-lo para se evitarem riscos.

 Não submerja o jarro, a base, o cabo ou a ficha em qualquer líquido.

- 5 Mantenha o jarro eléctrico, a base e o cabo afastados das extremidades de bancadas.
- 6 Não utilize o jarro para outro fim que não seja o de aquecer água.
- 7 Não utilize o aparelho se estiver danificado ou se o seu funcionamento for defeituoso.

apenas para uso doméstico

MODO DE REPOUSO

- Após 5 minutos de inactividade, o aparelho entrará no modo de repouso.
- Prima um botão qualquer para retirar o aparelho do modo de repouso. Todos os botões piscarão.
- Para poupar energia, desligue a base da corrente.

ANTES DE UTILIZAR PELA PRIMEIRA VEZ

- Encha de água até à marca 'max', deite a água fora e depois enxagúe. Repita este processo três vezes para remover o pó de fabrico, etc.

ENCHER

- 1 Retire o jarro da base.
- 2 Pressione o fecho da tampa para abrir a tampa.
- 3 Encha com pelo menos 2 chávenas de água, mas não ultrapasse a marca 'max'.
- 4 Feche a tampa e pressione para baixo para a fechar.

LIGAR

- 5 Coloque a base numa superfície estável e plana.
- 6 Ligue a base a uma tomada da parede. Todos os botões piscarão.

esquemas	3 tampa	6 luz indicadora de estado
1 gancho	4 fecho da tampa	7 base
2 filtro	5 pega	8 comandos

7 Coloque o jarro na base.

TEMPERATURA VARIÁVEL

8 As temperaturas disponíveis são: 100 (ferver), 90 (café), 80, e 70 (em °C).

9 Prima o botão com a marca da temperatura que pretende. O botão brilhará.

10 A cor da luz indicadora de estado indica a temperatura da água.

azul	verde	roxo	vermelho
70°C	80°C	90°C	100°C

- Se a temperatura da água for inferior a 70°C, a luz indicadora de estado não se iluminará.
- Se a temperatura da água já tiver atingido ou ultrapassado a temperatura definida não haverá qualquer ocorrência – a água está pronta a usar.

11 A luz indicadora de estado piscará até que a água atinja a temperatura definida e depois manter-se-á acesa de forma fixa.

12 A cor da luz indicadora de estado mudará consoante a temperatura da água no jarro eléctrico.

13 Quando atingir a temperatura definida, a luz do botão desligar-se-á.

14 Para desligar manualmente, prima o botão novamente.

✱ Reduzir a temperatura poderá levar muito tempo – é preferível retirar a água quente e voltar a encher com água fria.

GERAL

15 Para evitar o risco de salpicos, verta devagarinho e não incline demasiado o jarro.

16 Poderá notar descoloração na base do jarro eléctrico. Não é motivo para preocupação, pois é resultado da união da resistência à base do jarro.

UTILIZAÇÃO COM ÁGUA INSUFICIENTE

17 A utilização com água insuficiente encurta a vida útil da resistência. Um dispositivo de corte de energia desliga o jarro quando este não tiver água.

18 Para reiniciar o dispositivo de corte de energia, retire o jarro da base até que a água arrefeça antes de o voltar a colocar na base antes de o voltar a colocar na base.

CUIDADOS E MANUTENÇÃO

19 Desligue a base da tomada e aguarde que o jarro arrefeça antes de limpar.

20 Limpe o jarro por dentro e por fora com um pano húmido.

21 Abra a tampa.

22 Empurre o gancho no topo do filtro para baixo e depois levante o filtro para fora do jarro eléctrico.

23 Passe o filtro por água a correr e, ao mesmo tempo, escove-o com uma escova macia.

24 Desça o filtro para o interior do jarro eléctrico e encaixe o gancho inferior na parte de baixo do bico.

25 Prima o topo do filtro na direcção do jarro eléctrico para encaixar o gancho.

26 Feche a tampa.

Descalcifique regularmente (pelo menos mensalmente).

27 Descalcifique o aparelho, pelo menos, uma vez por mês com um descalcificador de marca. Siga as instruções na embalagem do descalcificador.

✱ Os produtos devolvidos durante a garantia com avarias devido a calcário estarão sujeitos a custos de reparação.





PROTECÇÃO AMBIENTAL

Para evitar problemas ambientais e de saúde devido a substâncias perigosas contidas em equipamentos eléctricos e electrónicos, os aparelhos com este símbolo não deverão ser misturados com o lixo doméstico e sim recuperados, reutilizados ou reciclados.

TEMPERATURAS IDEIAS PARA CHÁ E CAFÉ

A temperatura da água usada na preparação de diferentes tipos de chá e café é importante.

chá	temperatura da água °C	tempo de infusão (min)
chá preto	80 – 90	5 – 7
chá preto de folhas inteiras	80 – 90	4
chá preto de folhas moídas	80 – 90	5
chá fumado	80 – 90	3 – 4
chá preto aromatizado	80	3 – 4
chá verde	70 – 90	2 – 5
chá verde aromatizado	70 – 80	3 – 4
Sencha (chá verde Japonês)	70	45 segundos a 1 minuto (2,5g de chá por 100ml de água) ou 2 minutos (3,5g por chá por 100ml de água)
Genmaicha (chá verde Japonês)	90	2 – 3
wu long / oolong / azul / azul-verde	80 – 90	cerca de 7 minutos
chá amarelo	70 – 80	2 – 4
chá branco	70 – 80	7 a 20 minutos (4 a 5 infusões possíveis)
café		
café instantâneo	90	
café (de cafeteira)	90	

tegninger	3 låg	6 statuslampe
1 krog	4 lågets lås	7 sokkel
2 filter	5 håndtag	8 betjeningsknapper

Læs vejledningen og behold den til senere brug. Lad den følge med apparatet, hvis det overdrages til andre. Fjern al emballage før brug.

VIGTIGE SIKKERHEDSINSTRUKTIONER

Følg altid de grundlæggende sikkerhedsregler, herunder:

- 1 Dette apparat kan anvendes af børn fra 8 år og derover og personer hvis fysiske, sansemæssige eller mentale evner er nedsat, eller personer uden den fornødne erfaring, hvis de er blevet instrueret/har været under opsyn og forstår de forbundne farer.
 - Børn må ikke lege med apparatet.
 - Rengøring og vedligeholdelse må ikke foretages af børn, medmindre de er over 8 år og holdes under opsyn.
 - Apparatet og ledningen skal holdes uden for rækkevidden af børn under 8 år.

 Apparatets overflader kan blive meget varme.

- 2 Hvis du fylder for meget vand i elkedlen, kan der sprøjte kogende vand ud.
 - 3 Anvend kun elkedlen sammen med den medfølgende sokkel (og omvendt).
 - 4 Hvis ledningen er beskadiget, skal den udskiftes af producenten, serviceværkstedet eller en tilsvarende kvalificeret fagmand, så eventuelle skader undgås.
-  Nedsænk ikke elkedlen, soklen, ledningen eller stikket i væske.
 - 5 Hold kedlen, soklen og ledningen væk fra køkkenbordets kanter.
 - 6 Anvend ikke elkedlen til andre formål end opvarmning af vand.
 - 7 Undlad at anvende apparatet, hvis det er beskadiget eller ikke fungerer korrekt.

kun til privat brug

STRØMBESPARELSE

- Efter 5 minutters inaktivitet, vil apparatet gå i dvaletilstand.
- Tryk på en vilkårlig knap for at aktivere apparatet. Alle knapperne vil blinke.
- Tag apparatet ud af stikket for at spare yderligere strøm.

FØR APPARATET TAGES I BRUG FØRSTE GANG

- Fyld op til maksimummærket (max), kasser vandet ud og rens. Samme operation gentages tre gange for at fjerne støv fra produktionsprocessen e.l.

OPFYLDNING

- 1 Fjern elkedlen fra soklen.
- 2 Tryk på lågets lås for at åbne det.
- 3 Fyld vand i elkedlen – mindst 2 kopper, men ikke mere end til maksimummærket.
- 4 Luk for låget og tryk ned for at låse det.



TÆND MASKINEN

- 5 Anbring soklen på et stabilt, plant underlag.
- 6 Sæt stikket til soklen i stikkontakten. Alle knapperne vil blinke.
- 7 Anbring elkedlen på soklen.

VARIABEL TEMPERATUR

- 8 Du kan vælge mellem 100 (kogning), 90 (kaffe), 80, og 70 (°C).
- 9 Tryk på knappen med den ønskede temperatur. Knappen vil lyse.
- 10 Farven på statuslampen angiver vandets temperatur.

blå	grøn	violet	rød
70°C	80°C	90°C	100°C

- Hvis vandets temperatur er under 70 °C, lyser statuslampen ikke.
 - Hvis vandets temperatur allerede har nået eller er over den temperatur, du har indstillet, sker der ingenting – vandet er klar til brug.
- 11 Statuslampen vil blinke, indtil vandet når den indstillede temperatur, og derefter lyse konstant.
 - 12 Farven på statuslampen vil skifte afhængig af temperaturen i kedlen.
 - 13 Når den når op på den indstillede temperatur, slukkes lampen på den nederste del.
 - 14 Tryk på knappen en gang til for at slukke manuelt.
- ✳️ Det kan tage lang tid for vandet at køle af. Det kan være en fordel at hælde noget af det varme vand væk og fylde koldt vand på elkedlen.

GENERELLE TIPS

- 15 Hæld langsomt, og hold ikke elkedlen alt for skråt – dermed undgår du sprøjt.
- 16 Du vil muligvis bemærke, at kedlens indvendige bund er blevet misfarvet. Bekymr dig ikke om det – det skyldes varmelegemets nærhed til kedlens indvendige bund.

KOGNING AF FOR LIDT VAND

- 17 Kogning af for lidt vand forkorter varmelegemets levetid. En tørkogningsafbryder slukker for elkedlen.
- 18 For at nulstille afbryderen skal du fjerne kedlen fra soklen og lad den køle af før den sættes tilbage på soklen.

PLEJE OG VEDLIGEHOLDELSE

- 19 Træk soklens stik ud og lad kedlen køle af inden rengøring.
- 20 Tør elkedlens inderside og yderside med en fugtig klud.
- 21 Åbn låget.
- 22 Skub krogen øverst på filtret ned, løft dernæst filtret ud af kedlen.
- 23 Skyl filteret under vandhanen, mens du skrubber det med en blød børste.
- 24 Sænk filtret ned i kedlen, og fastgør den nederste krog i bunden af tuden.
- 25 Tryk toppen af filtret imod kedlen for at låse krogen på plads.
- 26 Luk låget.

Apparatet skal afkalkes regelmæssigt (mindst en gang om måneden).

- 27 Afkalk apparatet mindst én gang om måneden med en egnet kalkfjerner. Følg anvisningen på kalkfjernerens emballage.
- ✳️ Returnerede produkter, hvis defekter skyldes kalkaflejringer, repareres mod et gebyr.

MILJØBESKYTTELSE

 Elektriske og elektroniske apparater, der er mærket med dette symbol, kan indeholde farlige stoffer, og må ikke bortskaffes med husholdningsaffald, men skal afleveres på en dertil udpeget lokal genbrugsstation for at undgå skade på miljø og menneskers sundhed.

KORREKT TEMPERATUR TIL TE OG KAFFE

Ved tilberedning af forskellige typer te og kaffe er det vigtigt at bruge den rigtige temperatur.

te	vandtemperatur °C	brygningens varighed (min)
sort te	80 – 90	5 – 7
sort te i hele blade	80 – 90	4
sort te i knuste blade	80 – 90	5
røget te	80 – 90	3 – 4
sort te med smag	80	3 – 4
grøn te	70 – 90	2 – 5
grøn te med smag	70 – 80	3 – 4
Sencha (japansk grøn te)	70	45 sekunder til 1 minut (2,5g te til 100ml vand) eller 2 minutter (3,5g te til 100ml vand)
Genmaicha (japansk grøn te)	90	2 – 3
wu long / oolong / blå / blå-grøn	80 – 90	ca. 7 minutter
gul te	70 – 80	2 – 4
hvid te	70 – 80	7 – 20 minutter (4 til 5 afkog muligt)
kaffe		
pulverkaffe	90	
kaffe (stempelkande/bistrokande)	90	

Läs bruksanvisningen och spara den för framtida bruk. Låt bruksanvisningen följa med om du överlåter apparaten. Ta bort allt förpackningsmaterial före användning.



VIKTIGA SKYDDSÅTGÄRDER

Följ allmänna säkerhetsföreskrifter, däribland följande:

- 1 Denna apparat kan användas av barn från 8 års ålder och uppåt och av personer med nedsatt fysisk, sensorisk eller mental förmåga eller med bristande erfarenhet och kunskap, om personerna i fråga är under uppsikt och har fått anvisningar om hur apparaten fungerar och om de har förstått vilka risker som användningen kan medföra.
 - Barn ska inte leka med apparaten.
 - Rengöring och användarunderhåll ska inte utföras av barn, såvida de inte är över 8 år och är under uppsikt.
 - Håll apparat och elkabel utom räckhåll för barn under 8 år.

 Apparatens utsida blir varm.

2 Om man fyller på för mycket, kan kokande vatten spruta ut från vattenkokaren.

3 Använd endast vattenkokaren tillsammans med medföljande bottenplatta (och vice versa).

4 Om sladden är skadad måste den ersättas av tillverkaren, serviceombud eller någon med liknande kompetens för att undvika skaderisker.

 Lägg inte vattenkokare, bottenplatta, sladd eller stickkontakt i någon som helst slags vätska.

5 Håll vattenkokare, bottenplatta och sladd borta från kanten på köksbänken.

6 Använd inte vattenkokaren för något annat ändamål än att koka vatten.

7 Använd inte apparaten om den är skadad eller fungerar dåligt.

endast för hushållsbruk

VIOLÄGE

- När apparaten har stått stilla under 5 minuter går den över till vänteläge.
- Tryck på valfri knapp för att aktivera enheten Alla knappar blinkar.
- Dra ur sladden på stället – det sparar energi.

FÖRE FÖRSTA ANVÄNDNINGEN

- Fyll vatten till maximal nivå (max), håll ut det och skölj sedan. Upprepa detta tre gånger så att till exempel damm från tillverkningen avlägsnas.

FYLLA PÅ VATTEN

- 1 Ta bort vattenkokaren från stället.
- 2 Öppna locket genom att trycka på locklåset.
- 3 Fyll på minst två koppar vatten men inte över maximal nivåmarkering.
- 4 Stäng locket och lås det genom att trycka ned det.

bilder	3 lock	6 statuslampa
1 hake	4 locklås	7 bottenplatta
2 filter	5 handtag	8 kontroller

👁️ SLÅ PÅ STRÖMMEN

- 5 Ställ bottenplattan på en fast och jämn yta.
- 6 Anslut bottenplattan till vägguttaget. Alla knappar blinkar.
- 7 Ställ vattenkokaren på bottenplattan.

🌡️ VARIABEL TEMPERATUR

- 8 Man kan välja mellan följande temperaturer: 100°C (kokning), 90°C (kaffe), samt 80°C och 70°C.
- 9 Tryck på den knapp som är markerad med önskad temperatur. Knapplampan lyser.
- 10 Färgen på statuslampan visar vattentemperaturen.

blå	grön	lila	röd
70°C	80°C	90°C	100°C

 - Statuslampan lyser inte om vattentemperaturen är under 70 °C.
 - Det händer ingenting om den vattentemperatur som du har ställt in redan är uppnådd eller har överskridits – du kan börja använda vattnet.
- 11 Statuslampan blinkar tills den inställda vattentemperaturen uppnåtts för att sedan lysa med fast ljus.
- 12 Färgen på statuslampan ändras efter vattentemperaturen i kaffekannen.
- 13 När inställningstemperaturen är uppnådd släcks knappens signallampa.
- 14 Tryck på knappen en gång till för att stänga av manuellt.
- ★ Att sänka temperaturen kan ta tid – du kanske föredrar att hälla ut det varma vattnet och fylla på med kallt vatten.

👁️ ALLMÄNT

- 15 Håll sakta och luta inte vattenkokaren för mycket för att undvika att vattnet stänker ut.
- 16 En eventuell missfärgning av kannans botten har ingen betydelse – det beror på en kemisk reaktion mellan värmeelementet och kannans botten.

⚠️ ANVÄNDA VATTENKOKAREN MED FÖR LITEN VATTENMÄNGD

- 17 Detta leder till att värmeelementets livslängd förkortas. En brytare för torrkokningsskydd kommer att stänga av vattenkokaren
- 18 För att återställa torrkokningsskyddet, ta bort vattenkokaren från bottenplattan och låt den kallna innan du ersätter det på stativet.

👁️ SKÖTSEL OCH UNDERHÅLL

- 19 Koppla ur stativet, och låt vattenkokaren svalna före rengöring.
- 20 Torka av vattenkokaren inuti och utanpå med en fuktig trasa.
- 21 Öppna locket.
- 22 Skjut ned haken uppe på filtret och lyft sedan av filtret från kaffekannen.
- 23 Skölj filtret under rinnande vatten och borsta samtidigt med en mjuk borste.
- 24 För ned filtret i kannan och fäst den nedre haken i pipens botten.
- 25 Tryck den övre delen av filtret mot kannan för att låsa haken på plats.
- 26 Stäng locket.

Avkalka regelbundet (minst en gång i månaden).

- 27 Avkalka apparaten minst en gång i månaden. Använd ett avkalkningsmedel som är speciellt tillverkat för ändamålet och följ instruktionerna på förpackningen.
- ★ Produkter med gällande garanti som returneras på grund av något fel orsakat av kalkavlagringar kommer att påläggas reparationsavgift.





MILJÖSKYDD

För att undvika miljö- och hälsoproblem som beror på farliga ämnen i elektriska och elektroniska produkter får inte apparater som är märkta med denna symbol kastas tillsammans med osorterat hushållsavfall utan de ska tillvaratagas, återanvändas eller återvinnas.



BÄSTA MÖJLIGA TEMPERATUR FÖR TILLREDNING AV TE OCH KAFFE

Vattentemperaturen är viktig när man tillreder olika typer av te och kaffe.

te	vattentemperatur i °C	byggtid i minuter (min)
svart te	80 – 90	5 – 7
svart te med hela blad	80 – 90	4
svart te med krossade blad	80 – 90	5
rökt te	80 – 90	3 – 4
smaksatt svart te	80	3 – 4
grönt te	70 – 90	2 – 5
smaksatt grönt te	70 – 80	3 – 4
Sencha (grönt japanskt te)	70	45 sekunder till 1 minut (2,5g te per 100ml vatten) eller 2 minuter (3,5g te per 100ml vatten)
Genmaicha (grönt japanskt te)	90	2 – 3
wu long / oolong / blått / blågrönt	80 – 90	ungefär 7 minuter
gult te	70 – 80	2 – 4
vitt te	70 – 80	7- 20 minuter (4 – 5 infusioner är möjliga)
kaffe		
pulverkaffe	90	
kaffe (kaffekanna kolv/pump)	90	

figurer	3 deksel	6 statuslampe
1 krok	4 deksellås	7 sokkel
2 filter	5 håndtak	8 kontroll

Les instruksjonene, oppbevar dem på et trygt sted, og send de med apparatet hvis du gir det videre. Fjern all emballasje før bruk.

VIKTIG SIKKERHETSTILTAK

Følg sikkerhetsinstruksene, inkludert

1 Dette apparatet kan brukes av barn fra åtte år og personer med nedsatte fysiske, sansende eller mentale evner eller manglende erfaring eller kunnskap hvis slike personer har fått opplæring eller blir holdt under oppsyn og forstår farene som er tilknyttet bruken av apparatet.

- Barn skal ikke leke med apparatet.
- Rengjøring og vedlikehold skal ikke utføres av barn med mindre de er over åtte år og holdes under oppsyn.
- Hold apparatet og ledningen utilgjengelig for barn under åtte år.

 Apparatets overflater vil bli varme.

2 Hvis du fyller for mye, kan kannen sprute kokende vann.

3 Bruk kun kannen på sokkelen som følger med og omvendt.

4 Hvis kabelen er skadet så må den bli erstattet av fabrikanten, servicekontoret eller andre som er kvalifiserte for å unngå fare.

 Ikke sett kannen, sokkel, kabel eller stikkontakt i noen form for væske.

5 Hold vannkokeren, sokkelen og kabelen vekk fra kanten på benkeplaten.

6 Ikke bruk kannen til andre formål enn det den er tilegnet for.

7 Ikke bruk apparatet hvis det er skadet eller har mangler.

kun for bruk i hjemmet

SPAREMODUS

- Etter fem minutter uten aktivitet vil apparatet gå i dvale.
- Trykk på hvilken som helst knapp for å aktivere apparatet. Alle knappene vil blinke.
- For å strømsparing, trekk ut kontakten fra sokkelen.

FØR FØRSTEGANGSBRUK

- Fyll til max. kok, tøm ut vannet og deretter rens. Gjenta dette tre ganger, for å fjerne produksjonsstøv osv.

FYLLING

- 1 Ta vekk kannen fra sokkelen.
- 2 Trykk på deksellåsen for å åpne lokket.
- 3 Fyll med minst 2 kopper med vann, men ikke overskrid max.
- 4 Lukk dekselet og trykk det ned for å låse det.

SLÅ PÅ

- 5 Ha sokkelen på et stabilt flatt underlag.
- 6 Plugg inn sokkelen til en stikkontakt. Alle knappene vil blinke.
- 7 Ha kannen på sokkelen.



VARIABLE TEMPERATURER

- 8 Tilgjengelige temperaturer er: 100 (koking), 90 (kaffe), 80, og 70 (det er i °C).
- 9 Trykk på knappen merket med den temperaturen du ønsker. Knappen vil lyse.
- 10 Fargen på statuslampen indikerer vanntemperaturen.

blå	grønn	lilla	rød
70°C	80°C	90°C	100°C
- Hvis vanntemperaturen er under 70 °C, vil ikke statuslampen lyse.
- Hvis vanntemperaturen allerede er på eller over temperaturen du har stilt inn, vil ingenting skje – vannet er klart til bruk.
- 11 Statuslampen blinker til vannet når den innstilte temperaturen. Deretter lyser den jevnt.
- 12 Fargen på statuslampen vil endre seg med temperaturen av vannet i kokeren.
- 13 Når den når den innstilte temperaturen, vil lyset i knappen slukkes.
- 14 For å slå av manuelt trykker du på knappen igjen.
- ✳ Det tar lang tid å redusere temperaturen – du vil kanskje foretrekke å helle vekk det varme vannet og fylle på mer kaldt vann.

GENERELT

- 15 For å unngå risiko for søling, hell forsiktig og ikke hell kannen for mye.
- 16 Kanskje oppdager du at kjelen er misfarget i bunnen. Ikke bekymre deg – dette skyldes at elementet klebes til kjelebunnen.

BRUK MED UTILSTREKKELIG VANNMENGDE

- 17 Elementenes levetid vil reduseres. Kjelen vil tørrkoke og slås av.
- 18 For å bruke vannkokeren igjen, fjern den fra sokkelen og la den kjøle seg ned før du setter den tilbake.

HÅNTERING OG VEDLIKEHOLD

- 19 Dra ut kontakten og la vannkokeren kjøle seg ned før du vasker den.
- 20 Stryk kannen på innvendig og utvendig med en dampklut.
- 21 Åpne dekslet.
- 22 Skyv kroken på toppen av filteret ned, og løft så filteret ut av kokeren.
- 23 Skyll filteret under rennende vann, samtidig med å børste den med en myk børste.
- 24 Senk filteret inn i kokeren og fest bunnkroken nederst på tuten.
- 25 Skyv toppen av filteret mot kokeren for å låse på plass kroken.
- 26 Lukk dekslet.

Avkalk regelmessig, (minst hver måned).

- 27 Avkalk apparatet minst en gang i måneden med et egnet avkalkingsmiddel. Følg instruksjonene på pakken med avkalkingsmiddelet.
- ✳ Produkter som returneres under garanti med feil grunnet kalk vil få reparasjonskostnader.

MILJØBESKYTTELSE

- ✳ For å unngå miljømessige og helserelaterte problemer forbundet til farlige stoffer i elektriske og elektroniske varer, må ikke apparater merket med dette symbolet kastes sammen med vanlig avfall, men gjenvinnes, gjenbrukes eller resirkuleres.

OPTIMAL TEMPERATUR FOR TE OG KAFFE



Vanntemperaturen som blir brukt i forberedelsen av forskjellige typer te og kaffe er viktig.

te	vanntemperatur °C	trekkesetid (min)
sort te	80 – 90	5 – 7
helblad sort te	80 – 90	4
knusteblad sort te	80 – 90	5
røkt te	80 – 90	3 – 4
aroma sort te	80	3 – 4
grønn te	70 – 90	2 – 5
aroma grønn te	70 – 80	3 – 4
Sencha (Japansk grønn te)	70	45 sekunder til 1 minutt (2.5g te pr. 100ml vann) eller 2 minutter (3.5g te pr. 100ml vann)
Genmaicha (Japansk grønn te)	90	2 – 3
wu long / oolong / blå / blå-grønn	80 – 90	omtrent 7 minutter
gul te	70 – 80	2 – 4
hvit te	70 – 80	7 til 20 minutter (4 til 5 mulige infusjoner)
kaffe		
pulverkaffe	90	
kaffe (stempel/plunger kaffe kanne)	90	

Lue käyttöohjeet, säilytä ne ja anna ne laitteen mukana, mikäli luovutat sen toiselle henkilölle. Poista kaikki pakkausmateriaali ennen käyttöä.

TÄRKEITÄ VAROTOIMIA

Seuraa perusvarotoimia, muun muassa seuraavia ohjeita:

- 1 Laitetta saavat käyttää yli 8-vuotiaat lapset ja henkilöt, joiden fyysinen, aistienvarainen tai henkinen toimintakyky on heikentynyt, tai joilla ei ole kokemusta ja tietoa, jos heitä valvotaan/ohjeistetaan, ja he ymmärtävät käyttöön liittyvät vaarat.
 - Lapset eivät saa leikkiä laitteella.
 - Lapset eivät saa puhdistaa tai tehdä hoitotoimia, jos he eivät ole yli 8-vuotiaita ja valvonnan alla.
 - Pidä laite ja kaapeli alle 8-vuotiaiden ulottumattomissa.
-  Laitteen pinnat tulevat kuumiksi.
- 2 Jos täytät liikaa, kattilasta voi roiskua kiehuvaa vettä.
- 3 Käytä vedenkeitintä vain sen mukana toimitetun alustan kanssa (ja alustaa vastaavasti vain tämän keittimen kanssa).
- 4 Jos sähköjohto on vahingoittunut, se pitää antaa valmistajan, tämän huoltopalvelun tai vastaavan pätevyyden omaavan henkilön vaihdettavaksi vaarojen välttämiseksi.
-  Älä laita vedenkeitintä, alustaa, johtoa tai pistoketta mihinkään nesteeseen.
- 5 Pidä vedenkeitin, alusta ja johto etäällä työtasojen reunoista.
- 6 Älä käytä vedenkeitintä muuhun tarkoitukseen kuin veden lämmittämiseen.
- 7 Älä käytä laitetta, jos se on vahingoittunut tai toimii huonosti.

vain kotikäyttöön

VALMIUSTILA

- Laite siirtyy lepotilaan, jos sitä ei käytetä 5 minuuttiin.
- Herätä laite painamalla mitä tahansa näppäintä. Kaikki napit vilkkuvat.
- Sähkön säästämiseksi alusta on irrotettava sähköverkosta.

ENNEN ENSIMMÄISTÄ KÄYTTÖKERTAA

- Täytä max -tasoon asti, kiehuta ja heitä vesi pois ja huuhtelee vedenkeitin. Toista tämä kolme kertaa poistaaksesi valmispölyn yms. jäämät.

TÄYTTÄMINEN

- 1 Ota vedenkeitin pois alustalta.
- 2 Avaa kansi painamalla kannen lukkoa.
- 3 Täytä ainakin kahdella kupilla vettä, mutta älä ylitä max -tasoa.
- 4 Sulje kansi ja lukitse se painamalla alas.

KYTKE LAITE PÄÄLLE

- 5 Aseta alusta vakaalla tasaisella alustalle.
- 6 Kytke alusta seinäpistorasiaan. Kaikki napit vilkkuvat.
- 7 Laita vedenkeitin alustalle.

piirroksat	3 kansi	6 tilan merkkivalo
1 koukku	4 kannen lukitus	7 alusta
2 suodatin	5 kahva	8 valitsimet

VAIHTELEVA LÄMPÖTILA

8 Käytettävissä olevat lämpötilat ovat: 100 (kiehutus), 90 (kahvi), 80 ja 70 (arvot ovat °C).

9 Paina nappia, jossa on haluamasi lämpötila. Nappiin syttyy valo.

10 Tilan merkkivalon väri ilmaisee veden lämpötilan.

sininen	vihreä	violetti	punainen
70°C	80°C	90°C	100°C

- Jos veden lämpötila on alle 70 °C, tilan merkkivalo ei pala.
- Jos veden lämpötila on jo asettamassasi arvossa tai sen yli, mitään ei tapahdu – vesi on valmista käytettäväksi.

11 Tilan merkkivalo vilkkuu, kunnes vesi saavuttaa asetetun lämpötilan, sitten se palaa jatkuvasti.

12 Tilan merkkivalon väri muuttuu vedenkeitTIMEN veden lämpötilan mukaan.

13 Kun asetettu lämpötila on saavutettu, painikkeen valo sammuu.

14 Sammuta manuaalisesti painamalla nappia uudelleen.

 **Lämpötilan lasku voi viedä pitkän ajan – voit ehkä haluta kaataa kuuman veden pois ja täyttää uudestaan kylmällä vedellä.**

YLEISTÄ

15 Jotta vältät roiskumisvaaran, kaada hitaasti älä kallista vedenkeitintä liikaa.

16 Saatat huomata, että vedenkeitTIMEN pohjan väri muuttuu. Ei syytä huoleen – se johtuu elementin kiinnittymisestä vedenkeitTIMEN pohjaan.

KÄYTTÖ LIIAN VÄHÄLLÄ VEDELLÄ

17 Tällainen käyttö lyhentää elementin käyttöikää. Kuumentaminen kuivana aiheuttaa keittimen sammumisen.

18 Nollaa ylikuumeneminen nostamalla keitin alustasta ja antamalla sen jäähtyä ennen takaisin alustalle laittamista.

HOITO JA HUOLTO

19 Irrota alusta virrasta ja anna keittimen jäähtyä ennen puhdistamista.

20 Pyyhi vedenkeitin ulkoa ja sisältä kostealla kankaalla.

21 Avaa kansi.

22 Paina suodattimen päällä oleva koukku alas, nosta sitten suodatin pois vedenkeitimestä.

23 Huuhtelee suodatin juoksevassa vedessä ja harjaa samalla pehmeällä harjalla.

24 Laske suodatin vedenkeittimeen, kiinnitä pohjakoukku nokan pohjaan.

25 Paina suodattimen yläosaa kannua kohti ja lukitse koukku paikoilleen.

26 Sulje kansi.

Poista kalkki säännöllisesti (ainakin kerran kuussa).

27 Puhdista kalkki vähintään kuukausittain omalla kalkkinpuhdistusaineella. Noudata kalkkinpuhdistusaineen pakkauksen ohjeita.

 **Jos tuote on takuun alainen ja siinä on kalkkinpoiston laiminlyönnin aiheuttamia vikoja, laitteen korjauksesta veloitetaan.**

YMPÄRISTÖN SUOJELU

Jotta vältettäisiin ympäristölle ja terveydelle koituvat haitat, jotka johtuvat vaarallisista aineista sähkölaitteissa ja elektronisissa laitteissa, tällä symbolilla varustetut laitteet tulee heittää pois erillään lajittelemattomista jätteistä, ne on otettava talteen, käytettävä uudestaan ja kierrätettävä.





IHANNELÄMPÖTILA TEELLE JA KAHVILLE

Valmistettaessa erityyppistä teetä ja kahvia, käytettävän veden lämpötila on tärkeä.

tee	veden lämpötila °C	valmistusaika (min)
musta tee	80 – 90	5 – 7
isolehtinen musta tee	80 – 90	4
revityistä lehdistä valmistettu musta tee	80 – 90	5
savustettu tee	80 – 90	3 – 4
maustettu musta tee	80	3 – 4
vihreä tee	70 – 90	2 – 5
maustettu vihreä tee	70 – 80	3 – 4
Sencha (japanilainen vihreä tee)	70	45 sekuntia – 1 minuutti (2,5g teetä kohti 100ml vettä tai 2 minuuttia (3,5g teetä kohti 100ml vettä)
Genmaicha (japanilainen vihreä tee)	90	2 – 3
wu long / oolong / sininen / sinivihreä	80 – 90	noin 7 minuuttia
keltainen tee	70 – 80	2 – 4
valkoinen tee	70 – 80	7 – 20 minuuttia (mahdollisesti 4 – 5 valmistusta)
kahvi		
pikakahvi	90	
kahvi (männällä varustettu kahvipannu)	90	

иллюстрации	3 крышка	6 индикатор состояния
1 крючок	4 фиксатор крышки	7 подставка
2 фильтр	5 ручка	8 элементы управления

Прочтите инструкции, сохраните их, при передаче сопроводите инструкцией. Перед применением изделия снимите с него упаковку.

ВАЖНЫЕ МЕРЫ ПРЕДОСТОРОЖНОСТИ

Следуйте основным инструкциям по безопасности, включая следующие:

1 Использование данного устройства детьми старше 8 лет, лицами с ограниченными физическими, сенсорными или умственными способностями, недостатком опыта или знаний допускается при условии контроля или инструктажа и осознания связанных рисков.

- Детям запрещено играть с устройством.
- Очистку и обслуживание устройства могут выполнять дети старше 8 лет при условии наблюдения взрослыми.
- Храните устройство и кабель в недоступном для детей до 8 лет месте.

 Поверхности прибора нагреваются.

- 2 Если Вы переполните чайник, кипящая вода может выплескиваться.
- 3 Используйте чайник только с подставкой, входящую в комплект поставки (и наоборот).
- 4 Если кабель поврежден, он должен быть заменен производителем, сервисным агентом или другим квалифицированным лицом для предотвращения опасности.

 Не погружайте чайник, подставку, кабель или вилку сетевого шнура в какую-либо жидкость.

- 5 Чайник, подставка и кабель не должны располагаться на краю рабочего стола.
- 6 Используйте прибор только для нагревания воды.
- 7 Не используйте прибор, если он поврежден или работает с перебоями.

только для бытового использования

НЕАКТИВНЫЙ РЕЖИМ

- После 5 минут бездействия устройство перейдет в спящий режим.
- Для возврата устройства в активный режим нажмите на любую кнопку. Замигают все кнопки.
- Для экономии электроэнергии, отключите подставку от сети.

ПЕРЕД ПЕРВЫМ ИСПОЛЬЗОВАНИЕМ ПРИБОРА

- Заполните чайник водой до максимальной отметки (max), вскипятите, слейте воду и ополосните прибор. Повторите процедуру трижды для удаления производственной пыли и т.д.



👁 НАПОЛНЕНИЕ ВОДОЙ

- 1 Снимите чайник с подставки.
- 2 Нажмите на фиксатор крышки, чтобы ее открыть.
- 3 Наполните чайник минимум 2-мя чашками воды, не превышайте максимальной отметки (max).
- 4 Закройте крышку и прижмите ее до защелкивания.

👁 ВКЛЮЧЕНИЕ

- 5 Положите подставку на устойчивую ровную поверхность.
- 6 Подключите подставку к сети. Замигают все кнопки.
- 7 Установите чайник на подставку.

🔧 ПЕРЕМЕННАЯ ТЕМПЕРАТУРА

- 8 Можно задать следующие температуры: 100 (кипяток), 90 (кофе), 80 и 70 (все – в °C).
- 9 Нажмите кнопку, указывающую на необходимую вам температуру. Кнопка засветится.
- 10 Цвет индикатора состояния укажет температуру воды.

синий	зеленый	пурпурный	красный
70°C	80°C	90°C	100°C

- Если температура воды ниже 70°C, индикатор состояния подсвечиваться не будет.
 - Если температура воды уже достигла установленной вами температуры или превышает ее, ничего не произойдет — вода готова для использования.
- 11 Индикатор состояния будет мигать до тех пор, пока не будет достигнута заданная температура. Затем он будет светиться постоянно.
 - 12 Вместе с изменением температуры воды в чайнике изменится цвет индикатора состояния.
 - 13 При достижении заданной температуры кнопка перестанет светиться.
 - 14 Чтобы выключить чайник вручную, нажмите снова кнопку.
- ✳️ Понижение температуры может занять много времени. Иногда удобнее отлить горячую воду и добавить холодной.

👁 ОБЩИЕ ПОЛОЖЕНИЯ

- 15 Для того чтобы избежать разбрызгивания, сливайте воду медленно и не опрокидывайте чайник.
- 16 Вы можете заметить изменение цвета дна чайника. Не беспокойтесь, это связано с тем, что элемент присоединен ко дну чайника.

⚠️ ИСПОЛЬЗОВАНИЕ ЧАЙНИКА С НЕДОСТАТОЧНЫМ КОЛИЧЕСТВОМ ВОДЫ

- 17 Это сократит срок службы элемента. Защитный предохранитель выключит чайник.
- 18 Для сброса защитного предохранителя снимите чайник с подставки и дайте ему остыть; затем снова поставьте на подставку.

👁 УХОД И ОБСЛУЖИВАНИЕ

- 19 Перед чисткой чайника отключите подставку от розетки и дайте чайнику остыть.
- 20 Протирайте чайник снаружи и изнутри влажной тканью.
- 21 Откройте крышку.
- 22 Нажмите на крючок сверху фильтра, затем вытащите фильтр из чайника.
- 23 Сполосните фильтр под струей воды, используйте мягкую щетку.
- 24 Опустите фильтр в чайник, зацепите нижний крючок в нижней части носика.
- 25 Нажмите на верхнюю часть фильтра, чтобы зафиксировать крючок.
- 26 Закройте крышку.

Удаляйте накипь регулярно (каждый месяц).

- 27 Удаляйте накипь из устройства как минимум раз в месяц с помощью фирменного средства для удаления накипи. Следуйте инструкциям на упаковке средства для удаления накипи.

✳ Товары, возвращенные по гарантии с поломками вследствие накипи, будут подлежать ремонту.

ЗАЩИТА ОКРУЖАЮЩЕЙ СРЕДЫ

Для того чтобы избежать угроз для здоровья и окружающей среды из-за вредных веществ в электрических и электронных товарах, приборы, отмеченные данным символом, должны утилизироваться не как не отсортированные бытовые отходы, а как восстановленные или повторно использованные.

ОПТИМАЛЬНЫЕ ТЕМПЕРАТУРЫ ДЛЯ ЧАЯ И КОФЕ

Для приготовления чая и кофе различных сортов важно правильно задавать температуру воды.

чай	температура воды, °C	время заваривания, мин
черный чай	80 – 90	5 – 7
цельнолистовой черный чай	80 – 90	4
среднелистовой черный чай	80 – 90	5
копченный чай	80 – 90	3 – 4
ароматизированный черный чай	80	3 – 4
зеленый чай	70 – 90	2 – 5
ароматизированный зеленый чай	70 – 80	3 – 4
Гёкуро (японский чай)	50 – 55	1
Сенча (японский зеленый чай)	70	от 45 секунд до 1 минуты (2,5 г чая на 100 мл воды) или 2 минуты (3,5 г чая на 100 мл воды)
Генмайча (японский зеленый чай)	90	2 – 3
улонг / синий / сине-зеленый	80 – 90	около 7 минут
желтый чай	70 – 80	2 – 4
белый чай	70 – 80	от 7 до 20 минут (до 4 – 5 завариваний)
кофе		
растворимый кофе	90	
кофе (плунжерная кофеварка)	90	

Přečtěte si pokyny a uschovejte je. Pokud zařízení předáte dál, předejte ho i s návodem. Před použitím odstraňte všechny obaly.

DŮLEŽITÁ BEZPEČNOSTNÍ OPATŘENÍ

Dodržujte základní bezpečnostní pokyny, jako jsou:

1 Tento přístroj mohou používat děti ve věku od 8 let a osoby se sníženými fyzickými, sensorickými či mentálními schopnostmi nebo osoby, které výrobek nikdy nepoužívaly nebo jej neznají, pokud tak činí pod dozorem/byly poučeny a rozumí souvisejícím rizikům.

- S přístrojem si nesmějí hrát děti.
- Děti nesmějí provádět čištění a běžnou údržbu, pokud nedosáhly věku alespoň 8 let a nejsou-li pod dozorem.
- Přístroj i kabel uchovávejte mimo dosah dětí mladších 8 let.

 Povrchy přístroje budou pálit.

2 Pokud přelijete, z konvice by mohla unikat vařící voda.

3 Používejte konvici jen s dodávaným podstavcem (a naopak).

4 Pokud je poškozený kabel, musí jej vyměnit výrobce, jeho servisní zástupce nebo osoba podobně kvalifikovaná, aby nedošlo k riziku.

 Neumísťujte konvici, podstavec, kabel ani zástrčku do kapaliny.

5 Umístěte konvici, podstavec i kabel mimo okraje pracovních ploch.

6 Nepoužívejte konvici na jiné účely mimo ohřívání vody.

7 Nepoužívejte spotřebič, je-li poškozen nebo se objevují poruchy.

jen pro domácí použití

REŽIM SPÁNKU

- Po 5 minutách nečinnosti přejde přístroj do režimu spánku.
- Pro aktivaci zařízení stiskněte jakékoli tlačítko. Všechna tlačítka budou blikat.
- Pokud chcete šetřit elektřinou, podstavec odpojte.

PŘED PRVNÍM POUŽITÍM

- Naplňte na maximum (max), zapněte, uvařenou vodu vylijte, opláchněte. Zopakujte to třikrát, abyste odstranili prach z výroby, atd.

PLNĚNÍ

- 1 Zvedněte konvici z podstavce.
- 2 Pro otevření víčka stiskněte zámek víčka.
- 3 Naplňte nejméně 2 šálky vody, ale ne přes rysku **max**.
- 4 Víko zavřete a zamáčkněte, aby se uzamklo.

ZAPÍNÁNÍ

- 5 Podstavec umístěte na stabilní a rovnou plochu.
- 6 Zapojte podstavec do zásuvky. Všechna tlačítka budou blikat.
- 7 Umístěte konvici na podstavec.

NASTAVITELNÁ TEPLOTA

- 8 Lze nastavit tyto teploty: 100 (vařící voda), 90 (káva), 80, a 70 (vše v °C).
- 9 Stiskněte tlačítko, na kterém je uvedena teplota, kterou požadujete. Tlačítko se rozsvítí.

nákresy	3 víčko	6 kontrolka stavu
1 háček	4 zámek víčka	7 podstavec
2 filtr	5 držadlo	8 ovládání

10 Barva kontrolky stavu bude indikovat teplotu vody.

modrá	zelená	fialová	červená
70°C	80°C	90°C	100°C

- Je-li teplota vody nižší než 70°C, kontrolka stavu svítit nebude.
 - Pokud teplota vody již dosáhla vámi nastavené teploty nebo ji překročila, nic se dít nebude – voda je připravena k použití.
- 11 Kontrolka stavu bude blikat až do té doby, dokud teplota vody nedosáhne nastavené hodnoty, pak začne svítit nepřerušovaně.
- 12 Barva kontrolky stavu se bude měnit podle dosažené teploty vody v konvici.
- 13 Jakmile bude dosaženo nastavené teploty, kontrolka v tlačítku zhasne.
- 14 Přístroj lze vypnout manuálně opětovným stisknutím tlačítka.
- ✳ Snížení teploty vody může trvat docela dlouho – možná raději horkou vodu vylijete a konvici znovu naplníte studenou vodou.

OBECNÉ

- 15 Aby nedošlo k vylití teplé vody, nalévejte pomalu, nepřevracejte konvici příliš.
- 16 Možná si všimnete, že dno konvice změní zabarvení. Nedělejte si starosti – je to způsobeno těsným kontaktem topného tělesa s dnem konvice.

POUŽÍVÁNÍ S NEDOSTATEČNÝM MNOŽSTVÍM VODY

- 17 Zkrátí se tím životnost topného tělesa. Při nedostatku vody se konvice vypne.
- 18 Pro znovu zapnutí sundejte konvici z podstavce, nechte ji ochladit a teprve poté ji vraťte na podstavec.

PÉČE A ÚDRŽBA

- 19 Vypněte podstavec a nechte konvici před mytím vychladnout.
- 20 Otřete konvici, její vnitřní i vnější stranu vlhkým hadříkem.
- 21 Otevřete víko.
- 22 Zatlačte na háček na horní části filtru a potom filtr z konvice vytáhněte.
- 23 Opláchněte filtr pod tekoucí vodou a otřete jej jemným kartáčkem.
- 24 Filtr zasuňte do konvice tak, aby spodní háček zaklesnul do spodní části nálevky.
- 25 Horní část filtru namáčkněte směrem ke konvici – háček zacvakne na místo.
- 26 Víko uzavřete.

Pravidelně odstraňujte vodní kámen (alespoň měsíčně).

- 27 Přístroj zbavujte vodního kamene alespoň jednou měsíčně s použitím značkového odvápnovače. Řiďte se pokyny uvedenými na obalu odvápnovače.
- ✳ Výrobky reklamované kvůli vadám způsobeným vodním kamenem, budou opraveny za úplatu.

OCHRANA ŽIVOTNÍHO PROSTŘEDÍ

Aby nedošlo k ohrožení zdraví a životního prostředí vlivem nebezpečných látek obsažených v elektrických a elektronických produktech, spotřebiče označené tímto symbolem nesmějí být vyhazovány do směsného odpadu, ale je nutno je obnovit, znovu použít nebo recyklovat.

OPTIMÁLNÍ TEPLoty NA ČAJ A KÁVU

Teplota vody používaná pro přípravu různých druhů čaje a kávy je velmi důležitá.



čaj	teplota vody °C	čas vaření vody (min)
černá káva	80 – 90	5 – 7
celolistý černý čaj	80 – 90	4
zlomkový černý čaj	80 – 90	5
uzený čaj	80 – 90	3 – 4
ochucený černý čaj	80	3 – 4
zelený čaj	70 – 90	2 – 5
ochucený zelený čaj	70 – 80	3 – 4
Sencha (japonský zelený čaj)	70	45 sekund až 1 minuta (2,5g čaje na 100ml vody) nebo 2 minuty (3,5g čaje na 100ml vody)
Genmaicha (japonský zelený čaj)	90	2 – 3
wu long / oolong / modrý / modrozelený	80 – 90	asi 7 minut
žlutý čaj	70 – 80	2 – 4
bílý čaj	70 – 80	7 až 20 minut (4 a 5 možných nálevů)
káva		
instantní káva	90	
káva (pístový kávovar)	90	

nákresy	3 veko	6 svetelná kontrolka stavu
1 háčik	4 tlačidlo na uvoľnenie veka	7 podstavec
2 filter	5 držiak	8 kontrolky

Prečítajte si pokyny a odložte tak, aby ste ich mohli priložiť pri prípadnom odovzdaní výrobku niekomu inému. Pred použitím odstráňte všetky obaly.

DÔLEŽITÉ BEZPEČNOSTNÉ OPATRENIA

Dodržujte základné bezpečnostné opatrenia, vrátane:

- 1 Tento prístroj môžu používať deti od 8 rokov a osoby so zníženými fyzickými, zmyslovými alebo psychickými schopnosťami alebo nedostatkom skúseností a vedomostí ak sú pod dozorom/poučení a sú si vedomí s tým spojených rizík.
- Deti sa s prístrojom nemajú hrať.
- Čistenie a používateľská údržba nemajú byť vykonávané deťmi ak nie sú staršie ako 8 rokov a pod dozorom.
- Prístroj a elektrickú šnúru uchovávajte mimo dosahu detí mladších ako 8 rokov.

 Povrchy spotrebiča budú horúce.

- 2 Ak nalejete viac vody, z kanvice by mohla unikať vriaca voda.
- 3 Používajte túto kanvicu len s dodaným podstavcom (a naopak).
- 4 Ak je prírodný kábel poškodený, musí byť vymenený výrobcom, jeho servisným technikom alebo iným kvalifikovaným odborníkom, aby nedošlo k riziku.

 Nevkladajte varnú kanvicu, podstavec, prírodný kábel alebo zástrčku do žiadnej kvapaliny.

- 5 Kanvicu, podstavec a káble udržiavajte ďalej od okrajov pracovných plôch.
- 6 Nepoužívajte túto kanvicu na iné účely ako je ohrievanie vody.
- 7 Nepoužívajte tento spotrebič, ak je poškodený alebo vznikne porucha.

len na použitie v domácnosti

POHOTOVOSTNÝ REŽIM

- Po 5 minútach nečinnosti prejde prístroj do spánkového režimu.
- Stlačením akéhokoľvek tlačidla prístroj znovu zapnete. Všetky tlačidlá budú blikať.
- Kvôli úspore elektrickej energie odpojte podstavec zo zásuvky.

PRED PRVÝM POUŽITÍM

- Naplňte po maximum (max), nechajte zovrieť, vodu vylejte, potom vypláchnite. Urobte to trikrát kvôli tomu, aby sa odstránil prach z výroby atď.

PLNENIE

- 1 Kanvicu dajte dole z podstavca.
- 2 Stlačte tlačidlo na uvoľnenie veka a veko otvorte.
- 3 Naplňte najmenej 2 šálkami vody, ale nie cez rysku max.
- 4 Veko zatvorte a zatlačte smerom nadol, aby zapadlo na miesto.

ZAPNUTIE

- 5 Podstavec umiestnite na pevnú a rovnú plochu.
- 6 Zapnite podstavec do zásuvky. Všetky tlačidlá budú blikať.



7 Kanvicu položte na podstavec.

RÔZNA TEPLOTA

8 Možné teploty sú: 100 (var), 90 (káva), 80 a 70 (v stupňoch °C).

9 Stlačte tlačidlo označené teplotou, ktorú požadujete. Tlačidlo bude svietiť.

10 Farba svetelnej kontrolky stavu bude ukazovať teplotu vody.

modrá	zelená	purpurová	červená
70°C	80°C	90°C	100°C

• Ak je teplota vody nižšia ako 70°C, svetelná kontrolka stavu nebude svietiť.

• Ak už voda má teplotu, ktorú ste nastavili, alebo vyššiu, nebude sa diať nič – voda je pripravená na použitie.

11 Svetelná kontrolka stavu bude blikať, kým voda nedosiahne nastavenú teplotu, potom bude rovnomerne svietiť.

12 Farba svetelnej kontrolky stavu sa mení s teplotou vody v kanvici.

13 Keď dosiahne nastavenú teplotu, svetielko v tlačidle zhasne.

14 Pri manuálnom vypnutí stlačte tlačidlo znovu.

✳️ Zníženie teploty môže trvať dlhšie – možno radšej horúcu vodu vylejete a znovu dáte zohriať studenú.

VŠEOBECNE

15 Aby ste predišlo riziku vyliatia horúcej vody, zalievajte pomaly a kanvicu príliš nenakláňajte.

16 Môžete si všimnúť stratu farby na spodnej časti kanvice. Nemajte preto obavy – je to dôsledkom pripojenia ohrievacieho telesa na spodnú časť kanvice.

POUŽÍVANIE S NEDOSTATOČNÝM MNOŽSTVOM VODY

17 Skrúti sa tým životnosť ohrievacieho telesa. Pri nedostatku vody sa kanvica automaticky vypne.

18 Kanvicu po automatickom vypnutí uvediete do funkčného stavu tak, že ju zložíte z podstavca a necháte ju vychladnúť, potom ju znova založíte na podstavec.

STAROSTLIVOSŤ A ÚDRŽBA

19 Pred čistením odpojte podstavec zo zásuvky a nechajte kanvicu vychladnúť.

20 Kanvicu utrite zvnútra i zvonka vlhkou utierkou.

21 Otvorte veko.

22 Stlačte háčik na vrchnej časti filtra nadol, potom vyberte filter z kanvice.

23 Filter oplachujte pod tečúcou vodou a súčasne ho čistite mäkkou kefkou.

24 Filter vložte do kanvice a háčik na spodnej časti zachyťte v spodnej časti otvoru na vylievanie.

25 Stlačte vrchnú časť filtra smerom ku kanvici, aby ste háčik ukotvili na mieste.

26 Zatvorte veko.

Pravidelne odstraňujte vodný kameň (najmenej raz mesačne).

27 Odvápňujte prístroj aspoň raz mesačne pomocou značkového odvápňovača. Riadte sa pokynmi na balení odvápňovača.

✳️ Výrobky vrátené v rámci záruky s poruchami spôsobenými vodným kameňom budú opravené za poplatok.

OCHRANA ŽIVOTNÉHO PROSTREDIA

 Aby nedošlo k ohrozeniu zdravia a životného prostredia vplyvom nebezpečných látok v elektrických a elektronických produktoch, nesmú byť spotrebiče označené týmto symbolom likvidované s netriedeným komunálnym odpadom. Je nutné ich triediť, znova použiť alebo recyklovať.



OPTIMÁLNE TEPLoty PRE RÔZNE DRUHY ČAJU A KÁVY

Pri príprave rôznych druhov čaju a kávy je rozhodujúca správna teplota použitej vody.

čaj	teplota vody v °C	čas prípravy nápojov (min)
čierny čaj	80 – 90	5 – 7
čierny čaj s celými lístkami	80 – 90	4
čierny čaj s drvenými lístkami	80 – 90	5
údený čaj	80 – 90	3 – 4
čierny čaj aromatizovaný	80	3 – 4
zelený čaj	70 – 90	2 – 5
zelený čaj aromatizovaný	70 – 80	3 – 4
Sencha (japonský zelený čaj)	70	45 sekúnd až 1 minútu (2,5g čaju na 100ml vody) alebo 2 minúty (3,5 čaju na 100ml vody)
Genmaicha (japonský zelený čaj)	90	2 – 3
wu long / oolong / modrý / modro-zelený	80 – 90	asi 7 minút
žltý čaj	70 – 80	2 – 4
biely čaj	70 – 80	7 až 20 minút (možných 4 až 5 nálevov)
káva		
instantná káva	90	
káva (francúzsky lis)	90	

Instrukcję należy przeczytać, zachować, przekazać kolejnemu użytkownikowi, jeśli odstępujemy urządzenie innej osobie. Wyjmij z opakowania przed użyciem.

WSKAZÓWKI DOTYCZĄCE BEZPIECZEŃSTWA

Postępuj zgodnie ze wskazówkami dotyczącymi bezpieczeństwa, między innymi:

1 Urządzenie może być użytkowane przez dzieci w wieku od 8 lat i starsze oraz osoby o ograniczonej sprawności fizycznej, czuciowej lub psychicznej lub osoby niemające doświadczenia lub znajomości urządzenia, jeśli odbywa się to pod nadzorem / z instruktążem, oraz są świadome istniejących zagrożeń.

- Dzieci nie powinny bawić się urządzeniem.
- Dzieci nie powinny czyścić i obsługiwać urządzenia, o ile nie są starsze niż 8 lat i są nadzorowane.
- Przechowuj urządzenie i przewód zasilania w miejscu niedostępnym dla dzieci w wieku poniżej 8 lat.

 Powierzchnie urządzenia rozgrzewają się.

2 Jeśli wody będzie za dużo, gotująca woda może rozpryskiwać się.

3 Czajnik może być używany tylko łącznie z dostarczoną podstawą (i na odwrót).

4 Jeżeli przewód zasilający ulegnie uszkodzeniu, powinien być wymieniony przez producenta, jego serwis techniczny lub specjalistyczny zakład naprawczy w celu uniknięcia zagrożenia.

 Nie zanurzaj czajnika, ani podstawy zasilającej, przewodu przyłączeniowego w jakimkolwiek płynie.

5 Stawiaj czajnik, podstawę i przewód z dala od krawędzi blatów.

6 Nie używać czajnika w innych zastosowaniach jak gotowanie wody.

7 Nigdy nie używaj uszkodzonego urządzenia lub jeśli zaczęło wadliwie działać.

tylko do użytku domowego

TRYB UŚPIENIA

- Po 5 minutach bezczynności, urządzenie przejdzie w tryb uśpienia.
- Naciśnij dowolny przycisk, aby pobudzić urządzenie. Wszystkie przyciski będą migać.
- Dla oszczędności energii, wyjmij przewód zasilający z gniazdka.

PRZED PIERWSZYM UŻYCIEM

- Napełnij czajnik do max, zagotuj wodę, wylej ją i wypłucz czajnik. Czynność powtórzć kilkakrotnie celem usunięcia osadów fabrycznych, itd.

NAPEŁNIANIE

1 Podnieś czajnik z podstawy.

2 Naciśnij przycisk blokady pokrywy, aby otworzyć pokrywę.

3 Napełnij, co najmniej 2 szklankami wody, ale nie powyżej poziomu **max**.

4 Zamknij pokrywę i naciśnij ją, aby się zatrasnęła.

rysunki	3 pokrywa	6 lampka stanu
1 zaczepek	4 blokada pokrywy	7 podstawa
2 filtr	5 uchwyt	8 przyciski sterujące

WŁĄCZENIE

- 5 Ustaw podstawę zasilającą na stabilnej, równej powierzchni.
- 6 Włóż wtyczkę przewodu zasilającego do gniazdka sieciowego. Wszystkie przyciski będą migać.
- 7 Ustaw czajnik na podstawie – uważaj, aby nie rozlewać wody.

REGULACJA TEMPERATURY

- 8 Zakres temperatury: 100 (gotowanie), 90 (kawa), 80, oraz 70 (skala w °C).
- 9 Naciśnij przycisk, na którym jest oznaczona zadana temperatura. Podświetli się przycisk.
- 10 Kolor lampki stanu wskazuje temperaturę wody.

niebieski	zielony	fioletowy	czerwony
70°C	80°C	90°C	100°C

 - Jeśli temperatura wody jest poniżej 70°C, lampka stanu nie świeci.
 - Jeśli temperatura wody jest już na poziomie lub powyżej ustawionej temperatury, nic się nie dzieje - woda jest gotowa do użycia.
- 11 Lampka stanu będzie migać, aż woda osiągnie zadaną temperaturę, a następnie będzie świecić światłem ciągłym.
- 12 Kolor światła lampki stanu będzie się zmieniać zależnie od temperatury wody w czajniku.
- 13 Kiedy zadana temperatura zostanie osiągnięta, lampka zgaśnie.
- 14 Aby wyłączyć ręcznie, ponownie naciśnij przycisk.
- * Obniżenie temperatury może trwać długo – wygodniejsze może się okazać wylanie gorącej wody z czajnika i napełnienie go zimną wodą.

OGÓLNE UWAGI

- 15 Aby uniknąć ryzyka rozpryskiwania gorącej wody, wylewaj wodę powoli i nie przechylaj czajnika nadmiernie.
- 16 Na dnie czajnika mogą się pokazać przebarwienia. Nie należy się tym przejmować - wynika to z zespolenia grzałki z dnem czajnika.

UŻYCIE Z MAŁĄ ILOŚCIĄ WODY

- 17 Skróci żywotność urządzenia. Włączenie czajnika bez wody spowoduje odłączenie zasilania.
- 18 Aby zresetować wyłącznik, zdejmij czajnik z podstawy i dopiero gdy ostygnie, ustaw ponownie na podstawie.

EKSPLOATACJA I KONSERWACJA

- 19 Wyjmij wtyczkę z gniazdka, przed czyszczeniem czajnik musi ostygnąć.
- 20 Czyść dzbanek czajnika za pomocą wilgotnej szmatki, w środku i na zewnątrz.
- 21 Otwórz pokrywę.
- 22 Wciśnij zaczepek w górnej części filtra i wyjmij filtr z czajnika.
- 23 Wypłucz filtr w strumieniu wody, jednocześnie czyszcząc miękką szczoteczką.
- 24 Włóż filtr w czajnik i wpasuj w dolny zaczepek w dolnej części wylewu.
- 25 Naciśnij górę filtra w kierunku czajnika, aby zablokować zaczepek w miejscu.
- 26 Zamknij pokrywę.

Usuwać kamień regularnie (przynajmniej raz w miesiącu).

- 27 Odpowinaj urządzenie przynajmniej raz w miesiącu stosując firmowy odkamieniacz. Postępuj zgodnie z instrukcjami na opakowaniu odkamieniacza.
- * Urządzenia zgłoszone do naprawy w okresie gwarancji, jeśli uszkodzenie zostało spowodowane osadami kamienia, będą naprawiane tylko odpłatnie.





OCHRONA ŚRODOWISKA

Zużyte urządzenie oddaj do odpowiedniego punktu składowania, gdyż znajdujące się w urządzeniu niebezpieczne składniki elektryczne i elektroniczne mogą być zagrożeniem dla środowiska. Nie wyrzucaj wraz z odpadami komunalnymi.



OPTIMALNE TEMPERATURY DLA HERBATY I KAWY

Temperatura wody używanej do przygotowywania różnych rodzajów herbaty i kawy ma duże znaczenie..

herbata	temperatura wody °C	czas parzenia (min)
herbata czarna	80 – 90	5 – 7
herbata czarna – całe liście	80 – 90	4
herbata czarna – wiórki	80 – 90	5
herbata wędzona	80 – 90	3 – 4
herbata czarna aromatyzowana	80	3 – 4
herbata zielona	70 – 90	2 – 5
herbata zielona aromatyzowana	70 – 80	3 – 4
Sencha (zielona herbata japońska)	70	45 sekund do 1 minuty (2.5g herbaty na 100ml wody) lub 2 minuty (3.5g herbaty na 100ml wody)
Genmaicha (zielona herbata japońska)	90	2 – 3
wu long / ulung / niebieska / niebiesko-zielona	80 – 90	około 7 minut
herbata żółta	70 – 80	2 – 4
herbata biała	70 – 80	7 do 20 minut (można parzyć 4 do 5 razy)
kawa		
kawa instant	90	
kawa po turecku	90	

crteži	3 poklopac	6 svjetlo stanja
1 kukica	4 zapor poklopca	7 postolje
2 filter	5 ručka	8 upravljačke tipke

Pročitajte upute, držite ih na sigurnom mjestu, proslijedite ih ako dajete uređaj. Uklonite cijelo pakiranje prije uporabe.

VAŽNE SIGURNOSNE MJERE

Poštujte osnovne sigurnosne mjere, uključujući slijedeće:

1 Ovaj uređaj mogu koristiti djeca od 8 godina pa na više i osobe smanjenih tjelesnih, osjetilnih ili mentalnih sposobnosti ili osobe koje ne raspolažu iskustvom i znanjem ako su pod nadzorom ili rade po uputama, te razumiju uključene opasnosti.

- Djeca se ne smiju igrati s uređajem.
- Čišćenje i održavanje ne smiju vršiti djeca ako nisu starija od 8 godina i moraju biti pod nadzorom.
- Držite uređaj i kabel van doseg djece mlađe od 8 godina.

 Površine uređaja će postati vruće.

2 Ako ga prepunite, iz čajnika može da pršće kipuća voda.

3 Koristite čajnik samo sa priloženim postoljem (i obratno).

4 Ako je kabel oštećen, radi izbjegavanja opasnosti, mora ga zamijeniti proizvođač, ovlaštenu servis ili osoba slične stručnosti.

 Nemojte uranjati čajnik, postolje, kabel ili utikač u bilo kakvu tekućinu, blizu vode ili na otvorenom prostoru.

5 Držite čajnik, postolje i kabel daleko od ivica radnih površina.

6 Nemojte koristiti čajnik u bilo koju drugu svrhu osim za grijanje vode.

7 Nemojte koristiti uređaj ako je oštećen ili neispravan.

isključivo za kućnu uporabu

STANJE MIROVANJA (SLEEP MODE)

- Nakon 5 minuta neaktivnosti, uređaj će preći u stanje mirovanja.
- Pritisnite bilo koji gumb kako bi se uređaj probudio. Svi gumbi će treptati.
- Iskopčajte postolje iz utičnice kako biste uštedjeli električnu energiju.

PRIJE PRVE UPORABE

- Napunite do oznake max, dovedite vodu do ključanja, prospite je i potom isperite uređaj. Ponovite ovu radnju tri puta, kako biste uklonili prašinu nastalu tokom proizvodnje, itd.

PUNJENJE

- 1 Skinite kuhalo s postolja.
- 2 Da biste otvorili poklopac, pritisnite zapor poklopca.
- 3 Napunite ga s najmanje 2 šalice vode, ali ne preko oznake max.
- 4 Zatvorite poklopac i pritisnite ga prema dolje dok se ne blokira.

UKLJUČENJE

- 5 Postavite postolje na stabilnu, ravnu površinu.
- 6 Stavite utikač postolja u utičnicu. Svi gumbi će treptati.
- 7 Postavite čajnik na postolje.



PROMJENLJIVA TEMPERATURA

- 8 Dostupne temperature su: 100 (ključanje), 90 (kava), 80, i 70 (u Celzijevim stupnjevima °C).
- 9 Pritisnite gumb označen željenom temperaturom. Gumb će zasvijetliti.
- 10 Boja svjetla stanja će označiti temperaturu vode.

plava	zelena	purpurna	crvena
70°C	80°C	90°C	100°C
- Ako je temperatura vode ispod 70°C svjetlo stanja neće svijetliti.
- Ako je temperatura vode već na temperaturi koju ste postavili ili iznad nje, ništa se neće dogoditi - voda je spremna za uporabu.
- 11 Svjetlo stanja će treperiti dok voda ne dostigne postavljenu temperaturu, potom će stalno svijetliti.
- 12 Boja svjetla stanja mijenjat će se s temperaturom vode u čajniku.
- 13 Kad se dostigne postavljena temperatura, svjetlo na tipci će se ugasiti.
- 14 Za ručno isključivanje, ponovno pritisnite gumb.
- ✳ Sniženje temperature može potrajati dulje vrijeme; možda će vam biti pogodnije prosuti vruću vodu i ponovo napuniti uređaj hladnom vodom.

OPĆE UPUTE

- 15 Da biste izbjegli rizik od prskanja, sipajte polako i ne nakrećite previše čajnik.
- 16 Možda ćete primijetiti gubitak boje na dnu čajnika. Ne brinite; to nastaje zbog povezivanja elementa za dno čajnika.

UPORABA S NEDOVOLJNOM KOLIČINOM VODE

- 17 Takvom uporabom se skraćuje vijek trajanja elementa. U nedostatku vode čajnik će prestati sa radom i isključiti se.
- 18 Kako bi izbjegli samo-isključenja, sklonite čajnik sa postolja, i ostavite da se potpuno ohladi prije nego što ga vratite na postolje.

ČIŠĆENJE I ODRŽAVANJE

- 19 Izvadite utikač postolja iz utičnice i ostavite čajnik da se ohladi prije čišćenja.
- 20 Obrišite čajnik vlažnom krpom, izvana i iznutra.
- 21 Otvorite poklopac.
- 22 Gurnite kukicu na vrhu filtera prema dolje, potom izvucite filter iz čajnika.
- 23 Isperite filter pod tekućom vodom i istovremeno ga očistite mekanom četkom.
- 24 Spustite filter u kuhalo i zakačite donju kukicu na dno grlića.
- 25 Pritisnite vrh filtera prema kuhalu kako biste blokirali kukicu na mjesto.
- 26 Zatvorite poklopac.

Redovito uklanjajte kamenac (najmanje jednom mjesečno).

- 27 Uklanjajte kamenac s uređaja najmanje jednom mjesečno sredstvom za uklanjanje kamenca poznate marke. Slijedite upute na ambalaži sredstva za uklanjanje kamenca.
- ✳ Za kvarove proizvoda u jamstvenom roku, nastalih zbog pojave kamenca, popravak će biti naplaćen.

ZAŠTITA OKOLIŠA

- Da bi se izbjegle štetne posljedice na okoliš i zdravlje zbog opasnih supstanci u električnim i elektronskim proizvodima, svi uređaji obilježeni ovim simbolom ne smiju se zbrinjavati kao nerazvrstani komunalni otpad, već se moraju prikupiti, ponovno koristiti ili reciklirati.



OPTIMALNE TEMPERATURE ZA PRIPREMU ČAJEVA I KAVA

Temperatura vode koja se koristi u pripremi različitih vrsta čaja i kave je važna.

čaj	temperatura vode u °C	vrijeme kuhanja (min)
crni čaj	80 – 90	5 – 7
crni čaj od cijelih listova	80 – 90	4
crni čaj od usitnjenih listova	80 – 90	5
dimljeni čaj	80 – 90	3 – 4
aromatizirani crni čaj	80	3 – 4
zeleni čaj	70 – 90	2 – 5
aromatizirani zeleni čaj	70 – 80	3 – 4
Sencha (japanski zeleni čaj)	70	45 sekundi do 1 minuta (2,5 g čaja na 100 ml vode) ili 2 minuta (3,5 g čaja na 100 ml vode)
Genmaicha (japanski zeleni čaj)	90	2 – 3
wu long / oolong / plavi / plavo-zeleni	80 – 90	oko 7 minuta
žuti čaj	70 – 80	2 – 4
bijeli čaj	70 – 80	7 do 20 minuta (moguće je vršiti 4 do 5 infuzija)
kava		
instant kava	90	
kava (francuska preša)	90	

Preberite navodila, jih shranite na varnem in jih predajte skupaj z napravo, če jo posredujete naprej. Pred uporabo odstranite vso embalažo.

POMEMBNA VAROVALA

Sledite osnovnim varnostnim ukrepom, vključno z:

1 To napravo smejo uporabljati otroci, stari najmanj 8 let, in osebe z zmanjšanimi fizičnimi, čutnimi ali duševnimi sposobnostmi ali s pomanjkljivimi izkušnjami in znanjem, če so pri tem pod nadzorom/dobijo navodila in razumejo s tem povezana tveganja.

- Otroci se z napravo ne smejo igrati.
- Otroci ne smejo čistiti in vzdrževati naprave, če niso starejši od 8 let ter pod nadzorom.
- Napravo in kabel varujte pred dosegom otrok, mlajših od 8 let.

 Površine naprave se segrejejo.

2 Če kotliček preveč napolnite, lahko iz njega brizgne vrela voda.

3 Kotliček uporabljajte samo s priloženim stojalom (in obratno).

4 Če je kabel poškodovan, ga mora zamenjati proizvajalec, njegov servisni zastopnik ali kdo s podobnimi pooblastili, da se prepreči tveganje.

 Kotlička, stojala, kabla ali vtiča ne dajajte v katerokoli tekočino.

5 Poskrbite, da grelnik, stojalo in kabel ne bodo blizu robov delovnih površin.

6 Kotlička ne uporabljajte za nič drugega, kot za segrevanje vode.

7 Naprave ne upravljajte, če je poškodovana ali če ne deluje pravilno.

samo za gospodinjsko uporabo

NAČIN MIROVANJA

- Čez 5 minut nedejavnosti se bo naprava preklopila v mirovanje.
- Pritisnite kateri koli gumb, da napravo prebudite. Vsi gumbi bodo utripali.
- Če želite prihraniti električno energijo, odklopite stojalo.

PRED PRVO UPORABO

- Kotliček napolnite do oznake max, zavrite vodo, jo zavrzite in sperite kotliček. To storite trikrat, da odstranite umazanijo in ostanke proizvodnje.

DOLIVANJE

1 Kotliček odstranite iz stojala.

2 Pritisnite gumb za sprostitev pokrova, da odprete pokrov.

3 Kotliček napolnite z najmanj 2 skodelicama vode, vendar ne čez oznako max.

4 Zaprite pokrov in pritisnite navzdol, da ga blokirate.

VKLOP

5 Stojalo postavite na stabilno vodoravno površino.

6 Stojalo priklopite v zidno vtičnico. Vsi gumbi bodo utripali.

7 Kotliček postavite na stojalo – pazite, da ne razlijete vode.

SPREMENLJIVA TEMPERATURA

8 Razpoložljive temperature so: 100 (vretje), 90 (kava), 80 in 70 (°C).

9 Pritisnite gumb, označen s temperature, ki jo želite. Gumb bo svetil.

risbe	3 pokrov	6 lučka stanja
1 kavelj	4 zaklepanje pokrova	7 stojalo
2 filter	5 ročaj	8 krmilni elementi

10 Barva lučke stanja bo pokazala temperaturo vode.

modra	zelena	vijolična	rdeča
70°C	80°C	90°C	100°C

- Če je temperatura vode pod 70 °C, lučka stanja ne bo svetila.
 - Če je temperatura vode že dosegla ali preseгла nastavljeno temperaturo, se ne bo zgodilo ničesar – voda je pripravljena za uporabo.
- 11 Lučka stanja bo utripala, dokler voda ne doseže nastavljene temperature, nato bo svetila enakomerno.
- 12 Barva lučke stanja se bo spreminjala glede na temperaturo vode v grelniku.
- 13 Ko doseže nastavljeno temperaturo, lučka v gumbu ugasne.
- 14 Če želite napravo izklopiti ročno, ponovno pritisnite ta gumb.
- ✱ Zmanjšanje temperature bo morda trajalo dolgo časa; morda vam bo bolj ustrezalo, če izlijete vročo vodo in dolijete hladno.

SPLOŠNO

- 15 Da se izognete tveganju brizganja, nalivajte počasi in kotlička ne nagibajte preveč.
- 16 Morda boste opazili razbarvanje na dnu grelnika. Ne skrbite – to se zgodi, ker se elementi vežejo na dno grelnika.

UPORABA Z NEZADOSTNO KOLIČINO VODE

- 17 To skrajša življenjsko dobo grelnika. Kotliček se izključi z varnostnim stikalom za suh grelnik.
- 18 Če želite ponastaviti varnostni izklop, odstranite kotliček iz stojala in ga pustite, da se ohladi, nato pa ga vstavite nazaj v stojalo.

NEGA IN VZDRŽEVANJE

- 19 Odklopite stojalo in pustite, da se kotliček pred čiščenjem ohladi.
- 20 Kotliček zunaj in znotraj obrišite z vlažno krpo.
- 21 Odprite pokrov.
- 22 Kavelj na vrhu filtra potisnite navzdol, nato dvignite filter iz grelnika.
- 23 Filter sperite pod tekočo vodo, pri tem pa ga čistite z mehko krtačko.
- 24 Filter spustite v kotliček in zatakните spodnji kavelj v dno izliva.
- 25 Vrh filtra potisnite proti kotličku, da kavelj zaklenete na svoje mesto.
- 26 Zaprite pokrov.

Redno odstranjajte vodni kamen (najmanj vsak mesec).

- 27 Najmanj enkrat mesečno odstranite vodni kamen iz naprave z namenskim sredstvom za odstranjevanje vodnega kamna. Sledite navodilom na embalaži sredstva za odstranjevanje vodnega kamna.
- ✱ Za izdelke, ki so bili v garancijskem obdobju poslani na popravilo poškodb zaradi vodnega kamna, bo treba popravilo plačati.

ZAŠČITA OKOLJA

V izogib onesnaževanju okolja in ogrožanju zdravja zaradi nevarnih snovi v električnih ter elektronskih napravah, naprave s to oznako ni dovoljeno zavreči med nesortirane odpadke. Namesto tega jih je treba oddati na zbirno mesto, znova uporabiti ali reciklirati.

OPTIMALNE TEMPERATURE ZA ČAJE IN KAVE

Pri pripravi različnih čajev in kav je pomembna temperatura vode.



čaj	temperatura vode (°C)	čas priprave (min)
črni čaj	80 – 90	5 – 7
črni čaj s celimi listi	80 – 90	4
črni čaj z zdrobljenimi listi	80 – 90	5
prekajeni čaj	80 – 90	3 – 4
aromatizirani črni čaj	80	3 – 4
zeleni čaj	70 – 90	2 – 5
aromatizirani zeleni čaj	70 – 80	3 – 4
Sencha (japonski zeleni čaj)	70	od 45 s do 1 min (2,5g čaja na 100ml vode) ali 2 minuti (3,5g čaja na 100ml vode)
Genmaicha (japonski zeleni čaj)	90	2 – 3
wu long/oolong/blue/blue-green	80 – 90	približno 7 minut
rumeni čaj	70 – 80	2 – 4
beli čaj	70 – 80	od 7 do 20 minut (možnih je 4 ali 5 priprav)
kava		
instantna kava	90	
kava (kavni kotliček z batom)	90	

σχέδια	3 καπάκι	6 λυχνία κατάσταση
1 άγκιστρο	4 ασφάλεια καπακιού	7 βάση
2 φίλτρο	5 χειρολαβή	8 χειριστήρια

Διαβάστε τις οδηγίες, φυλάξτε τις σε ασφαλές μέρος και σε περίπτωση που δώσετε τη συσκευή σε άλλον χρήστη, δώστε μαζί και τις οδηγίες. Αφαιρέστε όλα τα υλικά συσκευασίας πριν από τη χρήση.

 **ΣΗΜΑΝΤΙΚΑ ΜΕΤΡΑ ΑΣΦΑΛΕΙΑΣ**

Τηρείτε τα βασικά μέτρα ασφάλειας, συμπεριλαμβανομένων των παρακάτω:

1 Η παρούσα συσκευή μπορεί να χρησιμοποιηθεί από παιδιά ηλικίας άνω των 8 ετών και άτομα με μειωμένες σωματικές, αισθητήριες ή διανοητικές ικανότητες ή άτομα που δεν διαθέτουν επαρκή εμπειρία ή γνώση, υπό την προϋπόθεση ότι θα βρίσκονται υπό επίβλεψη ή θα λάβουν σχετικές οδηγίες και κατανοούν τους κινδύνους που ενέχει η χρήση της συσκευής.

- Τα παιδιά δεν πρέπει να χρησιμοποιούν τη συσκευή ως παιχνίδι.
- Ο καθαρισμός και η συντήρηση από χρήστη δεν πρέπει να πραγματοποιούνται από παιδιά, εκτός κι αν είναι άνω των 8 ετών και βρίσκονται υπό επίβλεψη.
- Να διατηρείτε τη συσκευή και το καλώδιο μακριά από παιδιά ηλικίας κάτω των 8 ετών.

 Οι επιφάνειες της συσκευής θερμαίνονται υπερβολικά.

2 Εάν το γεμίσετε υπερβολικά ο βραστήρας ενδέχεται να εκτοξεύσει βραστό νερό.

3 Να χρησιμοποιείτε το βραστήρα αποκλειστικά με την παρεχόμενη βάση (και αντίστροφα).

4 Εάν το καλώδιο είναι φθαρμένο, πρέπει να αντικατασταθεί από τον κατασκευαστή, τον αντιπρόσωπό του ή κάποιο εξουσιοδοτημένο πρόσωπο προς αποφυγή κινδύνων.

 Μην τοποθετείτε το βραστήρα, τη βάση, το καλώδιο ή το φιλτράκι μέσα σε οποιοδήποτε υγρό.

5 Να φυλάσσετε τον βραστήρα, τη βάση και το καλώδιο μακριά από τις άκρες των πάγκων.

6 Μη χρησιμοποιείτε το βραστήρα για οποιαδήποτε άλλη χρήση πέρα από τη θέρμανση νερού.

7 Μη χρησιμοποιείτε τη συσκευή εάν είναι φθαρμένη ή παρουσιάζει δυσλειτουργίες.

αποκλειστικά για οικιακή χρήση

 **ΛΕΙΤΟΥΡΓΙΑ ΑΝΑΜΟΝΗΣ**

- Μετά από 5 λεπτά αδράνειας, η συσκευή μπαίνει σε αναμονή.
- Πατήστε οποιοδήποτε κουμπί για να ενεργοποιηθεί η συσκευή. Όλα τα κουμπιά αναβοσβήνουν.
- Για εξοικονόμηση ενέργειας αποσυνδέστε τη βάση από την πρίζα.



ΠΡΙΝ ΑΠΟ ΤΗΝ ΠΡΩΤΗ ΧΡΗΣΗ

- Γεμίστε μέχρι την ένδειξη μέγιστης στάθμης (max), βράστε, πετάξτε το νερό και στη συνέχεια ξεπλύνετε. Επαναλάβετε τη διαδικασία τρεις φορές προκειμένου να απομακρυνθεί η σκόνη του εργοστασίου, κ.λπ.

ΠΛΗΡΩΣΗ

- 1 Απομακρύνετε το βραστήρα από τη βάση.
- 2 Πατήστε την ασφάλεια καπακιού για να ανοίξετε το καπάκι.
- 3 Γεμίστε με τουλάχιστον 2 φλιτζάνια νερό, αλλά όχι πάνω από την ένδειξη μέγιστης στάθμης (max).
- 4 Κλείστε το καπάκι και πατήστε το προς τα κάτω για να ασφαλίσει.

ΕΝΕΡΓΟΠΟΙΗΣΗ

- 5 Τοποθετήστε τη βάση πάνω σε μια σταθερή, επίπεδη επιφάνεια.
- 6 Συνδέστε τη βάση στην επιτοίχια πρίζα. Όλα τα κουμπιά αναβοσβήνουν.
- 7 Τοποθετήστε το βραστήρα στη βάση – προσέξτε να μη χυθεί νερό.

ΜΕΤΑΒΛΗΤΗ ΘΕΡΜΟΚΡΑΣΙΑ

- 8 Οι διαθέσιμες θερμοκρασίες είναι οι εξής: 100 (βρασμού), 90 (για καφέ), 80 και 70 (σε °C).
- 9 Πατήστε το κουμπί το οποίο αναγράφει τη θερμοκρασία που θέλετε. Το κουμπί θα ανάψει.
- 10 Το χρώμα της λυχνίας κατάστασης θα υποδεικνύει τη θερμοκρασία του νερού.

μπλε	πράσινο	μοβ	κόκκινο
70°C	80°C	90°C	100°C
- Αν η θερμοκρασία του νερού είναι κάτω από 70°C, η λυχνία κατάστασης δε θα ανάβει.
- Αν η θερμοκρασία του νερού έχει ήδη φτάσει ή έχει υπερβεί τη θερμοκρασία που έχετε ορίσει, δε θα γίνει τίποτα – το νερό είναι έτοιμο για χρήση.
- 11 Η λυχνία κατάστασης αναβοσβήνει μέχρι το νερό να φτάσει στη θερμοκρασία που έχει ρυθμιστεί, μετά μένει σταθερά αναμμένη.
- 12 Το χρώμα της λυχνίας κατάστασης αλλάζει ανάλογα με τη θερμοκρασία του νερού μέσα στον βραστήρα.
- 13 Όταν επιτευχθεί η καθορισμένη θερμοκρασία, η λυχνία στο κουμπί σβήνει.
- 14 Για μη αυτόματη απενεργοποίηση, πατήστε ξανά το κουμπί.
- ✳ Η μείωση της θερμοκρασίας ενδέχεται να χρειαστεί πολύ χρόνο – ίσως είναι προτιμότερο να πετάξετε το ζεστό νερό και να βάλετε κρύο.

ΓΕΝΙΚΑ

- 15 Προς αποφυγή του κινδύνου εκτόξευσης νερού, να ρίχνετε αργά το νερό και μην κλίνετε υπερβολικά το βραστήρα.
- 16 Ενδέχεται να παρατηρήσετε αποχρωματισμό στον πυθμένα του βραστήρα. Μην ανησυχείτε – αυτό οφείλεται στη συγκόλληση της αντίστασης στον πυθμένα του βραστήρα.

ΛΕΙΤΟΥΡΓΙΑ ΜΕ ΑΝΕΠΑΡΚΗ ΠΟΣΟΤΗΤΑ ΝΕΡΟΥ

- 17 Αυτό έχει ως αποτέλεσμα τη μικρότερη διάρκεια ζωής του στοιχείου. Μια ασφάλεια ξηρού βρασμού απενεργοποιεί τον βραστήρα.
- 18 Για επαναφορά της ασφάλειας, αφαιρέστε τον βραστήρα από τη βάση και αφήστε τον μέχρι να κρυώσει προτού τον τοποθετήσετε πάλι στη βάση.

ΦΡΟΝΤΙΔΑ ΚΑΙ ΣΥΝΤΗΡΗΣΗ

- 19 Αποσυνδέστε τη βάση από το ρεύμα και αφήστε τον βραστήρα να κρυώσει πριν τον καθαρίσετε.
- 20 Σκουπίστε το βραστήρα εσωτερικά και εξωτερικά με ένα υγρό πανί.
- 21 Ανοίξτε το καπάκι.
- 22 Σπρώξτε το άγκιστρο στο επάνω μέρος του φίλτρου προς τα κάτω, μετά σηκώστε το φίλτρο για να το βγάλετε από τον βραστήρα.
- 23 Ξεπλύνετε το φίλτρο με τρεχούμενο νερό τρίβοντας παράλληλα με μια μαλακή βούρτσα.

- 24 Κατεβάστε το φίλτρο μέσα στον βραστήρα, για να πιαστεί το κάτω άγκιστρο στη βάση του στομίου.
- 25 Πατήστε το πάνω τμήμα του φίλτρου προς τον βραστήρα, για να ασφαλίσετε το άγκιστρο στη θέση του.
- 26 Κλείστε το καπάκι.

Να εκτελείτε αφαλάτωση τακτικά (τουλάχιστον μία φορά το μήνα).

- 27 Φροντίστε να καθαρίζετε τα άλατα της συσκευής τουλάχιστον μία φορά το μήνα με προϊόν αφαλάτωσης του εμπορίου. Ακολουθήστε τις οδηγίες στη συσκευασία του προϊόντος αφαλάτωσης.
- ✱ Προϊόντα τα οποία επιστρέφονται κατά τη διάρκεια ισχύος της εγγύησης με φθορές λόγω αλάτων θα υποκείνται σε χρέωση επισκευής.



ΠΡΟΣΤΑΣΙΑ ΤΟΥ ΠΕΡΙΒΑΛΛΟΝΤΟΣ

Προς αποφυγή περιβαλλοντικών προβλημάτων και προβλημάτων υγείας λόγω επικίνδυνων ουσιών από ηλεκτρικές και ηλεκτρονικές συσκευές, οι συσκευές με αυτό το σύμβολο δεν θα πρέπει να απορρίπτονται με τα λοιπά οικιακά απορρίμματα, αλλά να ανακτώνται, να επαναχρησιμοποιούνται ή να ανακυκλώνονται.



ΒΕΛΤΙΣΤΕΣ ΘΕΡΜΟΚΡΑΣΙΕΣ ΓΙΑ ΤΣΑΙ ΚΑΙ ΚΑΦΕ



Η θερμοκρασία νερού που χρησιμοποιείται κατά την προετοιμασία διαφορετικών ειδών τσαγιού και καφέ είναι σημαντική.

τσάι	θερμοκρασία νερού °C	χρόνος παρασκευής (λεπτά)
μαύρο τσάι	80 – 90	5 – 7
μαύρο τσάι από ολόκληρα φύλλα	80 – 90	4
μαύρο τσάι από κομμένα φύλλα	80 – 90	5
καπνιστό τσάι	80 – 90	3 – 4
μαύρο τσάι με γεύσεις	80	3 – 4
πράσινο τσάι	70 – 90	2 – 5
πράσινο τσάι με γεύσεις	70 – 80	3 – 4
Sencha (ιαπωνικό πράσινο τσάι)	70	45 δευτερόλεπτα έως 1 λεπτό (2,5g τσάι ανά 100ml νερό) ή 2 λεπτά (3,5g τσάι ανά 100ml νερό)
Genmaicha (ιαπωνικό πράσινο τσάι)	90	2 – 3
wu long / oolong / μπλε / μπλε-πράσινο	80 – 90	περίπου 7 λεπτά
κίτρινο τσάι	70 – 80	2 – 4
λευκό τσάι	70 – 80	7 έως 20 λεπτά (4 έως 5 εγχύσεις)
καφές		
στιγμαιαίος καφές	90	
καφές (καφετιέρα εμβόλου)	90	

A használati utasítást olvassa el és őrizze meg; és adja tovább a készülékkel együtt, ha azt továbbadja. Használat előtt teljes egészében távolítsa el a csomagolást.

FONTOS ÓVINTÉZKEDÉSEK

Kövesse az alábbi alapvető biztonsági óvintézkedéseket:

- 1 Az eszközt 8 éves (vagy idősebb) gyermekek és csökkent fizikai, érzékszervi vagy mentális képességekkel rendelkező vagy tapasztalatlan személyek csak felügyelet alatt/mások utasításainak megfelelően és csak akkor használhatják, ha tisztában vannak a használatból eredő kockázatokkal.
 - Gyermekek nem játszhatnak az eszközzel.
 - A készülék tisztítását és karbantartását gyermekek csak felügyelet alatt és csak akkor végezhetik, ha 8 évesnél idősebbek.
 - Tartsa az eszközt és a kábelt 8 éven aluli gyermekektől elzárva.
-  A készülék felületei felforrósodnak.
- 2 Ha túltölti, a kannából forró víz fröcsöghet.
- 3 A kannát csak a hozzá adott tartóval használja (ahogy a tartót is csak a kannával).
- 4 Ha a kábel megrongálódott, ki kell cseréltetni a gyártóval, egy szerviz munkatársával vagy egy hasonlóan szakképzett személlyel, hogy elkerülje a veszélyeket.
-  Ne tegye a kannát, a tartót, a kábelt semmilyen folyadékba.
- 5 A kannát, tartót és vezetékét tartsa távol a munkalapok szélétől.
- 6 A kannát vízmelegítésen kívül más célra ne használja.
- 7 Ne működtesse a készüléket, ha az megrongálódott vagy hibásan működik.

csak háztartási használatra

ALVÓ ÜZEMMÓD

- 5 perc tétlenség után a készülék alvó üzemmódra kapcsol.
- A készülék felébresztéséhez nyomja meg valamelyik gombot. Minden gomb villogni kezd.
- Húzza ki a tartó dugóját, hogy áramot takarítson meg.

AZ ELSŐ HASZNÁLAT ELŐTT

- Töltse fel a max jelig, forralja fel, majd öntse ki a vizet, azután öblítse át. Ezt ismételje meg háromszor, hogy eltávolítsa a gyártás során rajta maradt port, stb.

MEGTÖLTÉS

- 1 Vegye le a kannát a tartóról.
- 2 A fedél felnyitásához nyomja meg a fedélzárát.
- 3 Legalább két csésze vízzel töltse meg legfeljebb a **max** jelig.
- 4 Csupkja le a fedelet és nyomja le, hogy lezárja.

BEKAPCSOLÁS

- 5 Helyezze a tartót egy stabil, sík felületre.
- 6 Dugja be a tartó dugóját a falon levő aljzatba. Minden gomb villogni kezd.
- 7 Tegye a kannát a tartóra - ügyeljen rá, hogy ne borítsa ki.

rajzok	3 fedél	6 állapotjelző fény
1 pecek	4 fedélzár	7 tartó
2 szűrő	5 fogantyú	8 szabályozók

MÓDOSÍTHATÓ HŐMÉRSÉKLET

- 8 Az alábbi hőmérsékletek választhatók: 100 (forralás), 90 (kávé), 80, és 70 °C fokban megadva).
- 9 Nyomja meg a kívánt hőmérsékletet jelző gombot. A gomb világítani fog.
- 10 A víz hőmérsékletét az állapotjelző fény színe jelzi.
- | | | | |
|------|------|------|-------|
| kék | zöld | lila | piros |
| 70°C | 80°C | 90°C | 100°C |
- Ha a víz hőmérséklete 70°C-nál kevesebb, az állapotjelző fény nem világít.
 - Ha a víz hőmérséklete elérte vagy meghaladta a beállított hőmérsékletet, nem történik semmi – a víz készen áll a használatra.
- 11 Az állapotjelző fény addig villog, amíg a víz eléri a beállított hőmérsékletet, utána folyamatosan világít.
- 12 Az állapotjelző fény színe a kannában levő víz hőmérsékletével együtt változik.
- 13 Ha a készülék eléri a beállított hőmérsékletet, a gomb égője kialszik.
- 14 A manuális kikapcsoláshoz nyomja meg újból a gombot.
-  A hőmérséklet csökkentése sok időt vehet igénybe - lehet, hogy szívesebben önti ki a meleg vizet és tölti fel inkább hideg vízzel.

ÁLTALÁNOS

- 15 Lassan öntse ki, hogy ne fröcskölje szét és ne borítsa ki a kannát.
- 16 A vízforraló alján elszíneződést tapasztalhat. Ne aggódjon – ez csak attól van, hogy az anyag és a vízforraló burkolata közt kötés jön létre.

NEM ELEGENDŐ VÍZZEL TÖRTÉNŐ HASZNÁLAT

- 17 Ez lerövidíti az elem élettartamát. A víz nélkül történő forraláskor a biztonsági kikapcsolás funkció kikapcsolja a kannát.
- 18 A biztonsági kikapcsolás funkció visszaállításához vegye le a kannát a tartóról és hagyja kihűlni, mielőtt visszahelyezi azt a tartóra.

ÁPOLÁS ÉS KARBANTARTÁS

- 19 Húzza ki a tartót és tisztítás előtt hagyja lehűlni a kannát.
- 20 Egy nedves ronggyal törölje át a kannát belül és kívül.
- 21 Nyissa ki a fedelét.
- 22 Nyomja le a szűrő tetején található pecket, majd emelje ki a szűrőt a kannából.
- 23 Öblítse át a szűrőt folyóvíz alatt, közben kefélje át egy puha kefével.
- 24 A szűrőt engedje bele a kannába és a pecek alját illessze bele az edény csőrének felső részébe.
- 25 Tolja a szűrő tetejét a kanna irányába, így a pecek a helyére pattan.
- 26 Zárja le a fedelet.

Vízkötelenítse rendszeresen (legalább havonta egyszer).

- 27 Legalább havonta egyszer távolítsa el a vízkövet bejegyzett vízkő eltávolítóval. Kövesse a vízkő eltávolító csomagolásán levő utasításokat.
-  Azoknak a garanciás termékeknek a javításáért, amelyeknek vízkő okozta a meghibásodását, díjat számítunk fel.

KÖRNYEZETVÉDELEM

Hogy elkerülje az elektromos és elektronikus termékekben levő veszélyes anyagok által okozott környezeti és egészségügyi problémákat, az ilyen jellel jelölt készülékeket nem szabad a szét nem válogatott városi szemétbe tenni, hanem össze kell gyűjteni, újra fel kell dolgozni és újra kell hasznosítani.



OPTIMÁLIS HŐMÉRSÉKLET A TEÁK ÉS KÁVÉK KÉSZÍTÉSÉHEZ

Fontos, hogy milyen hőmérsékletű vizet használ a különböző fajta teák és kávék készítéséhez.



tea	víz hőmérséklet °C	főzési idő (perc)
fekete tea	80 – 90	5 – 7
egész leveles fekete tea	80 – 90	4
aprított leveles fekete tea	80 – 90	5
füstölt tea	80 – 90	3 – 4
ízesített fekete tea	80	3 – 4
zöld tea	70 – 90	2 – 5
ízesített zöld tea	70 – 80	3 – 4
Sencha (japán zöld tea)	70	45 másodperctől 1 percig (2,5g tea 100ml vízhez) vagy 2 percig (3,5g tea 100ml vízhez)
Genmaicha (japán zöld tea)	90	2 – 3
wu long / oolong / kék / kékes-zöld	80 – 90	körülbelül 7 perc
sárga tea	70 – 80	2 – 4
fehér tea	70 – 80	7-20 perc (4-5 leforrázás lehetséges)
kávé		
instant kávé	90	
kávé (dugattyús/merülődugattyús kávékanna)	90	

çizimler	3 kapak	6 durum lambası
1 kanca	4 kapak kilidi	7 taban ünitesi
2 filtre	5 sap	8 kumanda düğmeleri

Talimatları okuyun, güvenli bir yerde saklayın, cihazın el değiştirmesi halinde cihazla birlikte aktarın. Kullanmadan önce cihazın tüm ambalajını çıkarın.

ÖNEMLİ GÜVENLİK KURALLARI

Aşağıdakiler dahil, tüm temel güvenlik önlemlerini izleyin:

- 1 Bu cihaz, 8 yaş ve üzeri çocuklar ve yetersiz fiziksel, duyuşsal veya zihinsel kapasitelere sahip veya deneyim ve bilgisi bulunmayan kişiler tarafından, sadece denetim/talimat altında olmaları ve işçilen tehlikeleri anlamaları kaydıyla kullanılabilir.
- Çocuklar cihazla oyun oynamamalıdır.
- Temizlik ve kullanıcı bakımı işlemleri, 8 yaşın üzerinde ve denetim altında olmadıkları takdirde, çocuklar tarafından gerçekleştirilmemelidir.
- Cihazı ve kablosunu 8 yaşın altındaki çocuklardan uzak tutun.
-  Cihazın yüzeyleri çok ısınabilir.
- 2 Fazla doldurduğunuz takdirde, fokurdayan kaynar su, ısıtııcıdan dışarı taşabilir.
- 3 Su ısıtııcısını sadece birlikte verilen taban ünitesiyle (veya taban ünitesini sadece birlikte verilen su ısıtııcısıyla) kullanın.
- 4 Hasarlı elektrik kabloları, güvenlik açısından sadece üretici, üreticinin yetkili servisleri veya benzer niteliklere sahip kişiler tarafından değiştirilmelidir.
-  Su ısıtııcısını, taban ünitesini, elektrik kablosunu veya fişini su veya başka bir sıvıya daldırmayın.
- 5 Elektrikli su ısıtııcısını, taban ünitesini, ve kabloyu, çalışma tezgahının kenarlarından uzak tutun.
- 6 Su ısıtııcısını, su ısıtma dışında bir amaçla kullanmayın.
- 7 Hasarlı veya arızalı cihazları çalıştırmayın.

sadece ev içi kullanım

UYKU MODU

- Cihaz 5 dakika hareketsiz kaldığında uyku durumuna geçer.
- Cihazı tekrar canlandırmak için herhangi bir düğmeye basın. Tüm düğmelerin ışığı yanıp sönmeye başlayacaktır.
- Elektrik tasarrufu için taban ünitesinin fişini prizden çekin.

İLK KULLANIMDAN ÖNCE

- Maksimum (max) seviyeye kadar su doldurun, dökün ve ardından durulayın. Üretim sırasında oluşan toz, vb. kalıntıları temizlemek için işlemleri üç kez tekrarlayın.



👁 DOLDURMA

- 1 Su ısıtıcısını taban ünitesinden çıkarın.
- 2 Kapağı açmak için kapak kilidine bastırın.
- 3 En az 2 fincan, en fazla maksimum (**max**) seviyeye kadar su doldurun.
- 4 Kapağı kapatın ve kilitlemek için aşağı doğru bastırın.

👁 CIHAZI ÇALIŞTIRMA

- 5 Taban ünitesini sabit, düz bir zemin üzerine yerleştirin.
- 6 Taban ünitesinin fişini, elektrik prizine takın. Tüm düğmelerin ışığı yanıp sönmeye başlayacaktır.
- 7 Su ısıtıcısını taban ünitesine, içindeki suyun dökülmemesine dikkat ederek yerleştirin.

🔧 DEĞİŞTİRİLEBİLİR SICAKLIK

- 8 Mevcut sıcaklık dereceleri: 100 (kaynama), 90 (kahve), 80 ve 70 (°C).
- 9 İsteddiğiniz sıcaklıkla işaretlenmiş olan düğmeye basın. Düğmenin ışığı yanacaktır.
- 10 Durum lambasının rengi, suyun sıcaklığını belirtir.

mavi	yeşil	mor	kırmızı
70°C	80°C	90°C	100°C

- Suyun sıcaklığı 70°C'nin altındaysa, durum lambası yanmaz.
 - Şayet suyun ısısı, ayarlamış olduğunuz ısıda veya ayarlamış olduğunuz ısının üzerindeyse hiçbir değişiklik olmayacaktır – su, kullanıma hazırdır.
- 11 Durum lambası, su ayarlanan sıcaklığa ulaşana dek yanıp sönecek, sonra sürekli yanmaya başlayacaktır.
 - 12 Durum lambasının rengi, elektrikli su ısıtıcısının içindeki suyun sıcaklığına göre değişecektir.
 - 13 Ayarlanan sıcaklığa gelindiğinde düğmenin lambası sönecektir.
 - 14 Manuel olarak kapatmak için, düğmeye tekrar basın.
- ★ Sıcaklığın düşürülmesi uzun zaman alabilir; sıcak suyu dökerek yeniden soğuk su doldurmak isteyebilirsiniz.

👁 GENEL

- 15 Etrafa su sıçratma riskini önlemek için suyu yavaşça boşaltın ve su ısıtıcısını gereğinden fazla eğmeyin.
- 16 Sı ısıtıcısının tabanında renk değişikliği görebilirsiniz. Endişelenmeyin – bu, ısıtma elemanının su ısıtıcısının tabanına bağlı olması nedeniyle meydana gelir.

⚠ CIHAZI, YETERLİ MIKTARDA SUYLA KULLANMAMA

- 17 Bu durum rezistansın ömrünü kısaltır. Bir “susuz kaynama şalteri” su ısıtıcısını devre dışı bırakacaktır.
- 18 Şalteri ilk konumuna döndürmek için, su ısıtıcısını taban ünitesinden çıkarın ve taban ünitesine yeniden yerleştirmeden önce soğumasını bekleyin.

👁 TEMİZLİK VE BAKIM

- 19 Temizlemeden önce, taban ünitesinin fişini prizden çekin ve su ısıtıcısının soğumasını bekleyin.
- 20 Su ısıtıcısının içini ve dışını nemli bir bezle silin.
- 21 Kapağı açın.
- 22 Filtrenin tepesindeki kancayı aşağı doğru itin ve ardından, filtreyi elektrikli su ısıtıcısından yukarı kaldırarak çıkarın.
- 23 Filtreyi akan musluk suyu altında yumuşak bir fırça ile fırçalayarak iyice durulayın.
- 24 Filtreyi su ısıtıcısına indirin ve alt kancayı, ağzın tabanına takın.
- 25 Kancayı yerine kilitlemek için, filtrenin üst kısmını su ısıtıcısına doğru bastırın.
- 26 Kapağı kapatın.

Düzenli olarak kireç giderme işlemi uygulayın (en az ayda bir).

27 Cihazda ayda en az bir kez, tescilli bir kireç giderici ürünle düzenli olarak kireç giderme işlemi gerçekleştirin. Kireç giderici ürünün ambalajının üzerinde yer alan talimatları izleyin.

✱ Garanti kapsamında kireç nedeniyle arızalı olarak gelen ürünlerin onarımları ücrete tabi olacaktır.



ÇEVRE KORUMA

Elektrikli ve elektronik cihazlardaki tehlikeli maddelerin neden olduğu çevre ve sağlık sorunlarını önlemek amacıyla bu simge ile işaretlenen cihazlar, genel atık konteynerlerine değil, geri dönüşüm konteynerlerine bırakılmalıdır.

Bakanlıkça tespit ve ilan edilen kullanım ömrü 7 yıldır

Taşıma ve nakliye sırasında dikkat edilecek hususlar :

Ürünü düşürmeyiniz

Darbelere maruz kalmamasını sağlayınız

Cihazı nakliye sırasında orijinal ambalajında taşıyınız.



ÇAYLAR VE KAHVELER İÇİN İDEAL SICAKLIK DERECELERİ

Farklı çay ve kahve türlerinin hazırlanmasında kullanılan suların, farklı sıcaklık derecelerine sahip olması gerekir.

çay	su sıcaklığı °C	demlenme süresi (dak)
siyah çay	80 – 90	5 – 7
bütün yapraklı siyah çay	80 – 90	4
kırık yapraklı siyah çay	80 – 90	5
tütsülenmiş çay	80 – 90	3 – 4
aromalı siyah çay	80	3 – 4
yeşil çay	70 – 90	2 – 5
aromalı yeşil çay	70 – 80	3 – 4
Sencha (Japon yeşil çayı)	70	45 saniye – 1 dakika arası (her 100ml su için 2,5gr çay) veya 2 dakika (her 100ml su için 3,5gr çay)
Genmaicha (Japon yeşil çayı)	90	2 – 3
oolong çayı (wu long / mavi / mavi-yeşil)	80 – 90	yaklaşık 7 dakika
sarı çay	70 – 80	2 – 4
beyaz çay	70 – 80	7 – 20 dakika arası (4 – 5 demleme mümkün)
kahve		
hazır kahve (nescafe)	90	
kahve (pistonlu filtre kahve makinesi)	90	

Citiți instrucțiunile, păstrați-le într-un loc sigur; dacă dați aparatul altcuiva, nu uitați să dați și instrucțiunile. Îndepărtați toate ambalajele înainte de folosire.

PREVEDERI IMPORTANTE DE SIGURANȚĂ

Respectați măsurile de siguranță de bază, inclusiv:

1 Aparatul poate fi folosit de copii în vârstă de 8 ani sau mai mari și de către persoane cu capacități fizice, senzoriale sau mentale reduse sau lipsă de experiență și cunoștințe dacă sunt supravegheați/instruiți și înțeleg pericolele la care se supun.

- Copiii nu trebuie să se joace cu aparatul.
- Curățarea și utilizarea de către utilizator nu trebuie efectuate de copii decât dacă aceștia au peste 8 ani și sunt supravegheați.
- Nu lăsați aparatul și cablul la îndemâna copiilor sub 8 ani.

 Suprafețele aparatului se vor încinge.

2 Dacă umpleți prea mult, riscați ca vasul să verse apa care fierbe.

3 Folosiți vasul doar împreună cu suportul său (și vice versa).

4 În cazul în care cablul este deteriorat, trebuie înlocuit de către fabricant, agentul de service sau orice altă persoană calificată, pentru a evita accidentele.

 Feriți vasul, suportul, cablul ori întrerupătorul de orice lichid.

5 Țineți carafa, suportul și cablul departe de marginile blaturilor de lucru.

6 Nu folosiți vasul decât pentru încălzirea apei.

7 Nu operați aparatul dacă este stricat sau nu funcționează corect.

exclusiv pentru uz casnic

MOD DE VEGHE

- După 5 minute de inactivitate, aparatul va intra în modul de veghe.
- Apăsați oricare dintre butoane pentru a scoate aparatul din modul de veghe. Toate butoanele vor licări.
- Pentru a economisi electricitate, scoateți suportul din priză.

ÎNAINTE DE PRIMA UTILIZARE

- Umpleți până la semnul max, fierbeți, aruncați apa, apoi clătiți. Pentru a îndepărta praful provenit din timpul fabricării etc., repetați operațiunea de 3 ori.

UMPLERE

1 Îndepărtați vasul de pe suport.

2 Apăsați butonul de deblocare a capacului pentru a deschide capacul.

3 Umpleți cu cel puțin 2 căni de apă, însă nu depășiți semnul **max**.

4 Închideți capacul și apăsați pentru a-l bloca.

PORNIRE

5 Așezați suportul pe o suprafață stabilă, nivelată.

6 Conectați suportul la priza de pe perete. Toate butoanele vor licări.

7 Așezați vasul pe suport - fiți atenți să nu vărsați apa.

TEMPERATURA VARIABILĂ

8 Temperaturile disponibile sunt: 100 (fierbere), 90 (cafea), 80 și 70 (fiind °C).

9 Apăsați butonul marcat cu temperatura pe care o doriți. Dügmenin işığı yanacaktır.

schیٲe	3 capac	6 bec indicator al stării
1 cأrlig	4 buton de deblocare capac	7 suport
2 filtru	5 mأner	8 comenzi

10 Culoarea becului indicator al stării va indica temperatura apei.

albastru	verde	violet	roșu
70°C	80°C	90°C	100°C

- Dacă temperatura apei este sub 70°C, becul indicator al stării nu se va aprinde.
- Dacă temperatura apei a tins deja sau a depășit temperatura setată nu se va întâmpla nimic - apa gata de a fi folosită.

11 Becul indicator al stării va licări până când apa va ajunge la temperatura setată, apoi va lumina încontinuu.

12 Culoarea becului indicator al stării se va schimba odată cu temperatura apei din carafă.

13 Când atinge temperatura setată, becul din partea de jos se va stinge.

14 Pentru a opri aparatul manual, apăsați butonul din nou.

✳ Micșorarea temperaturii poate fi un proces de lungă durată - e de preferat să aruncați apa fierbinte și să reumpleți vasul cu apă rece.

👁 GENERAL

15 Pentru a evita riscul de vărsare, turnați încet, fără să înclinați prea mult vasul.

16 Este posibil să observați o decolorare pe fundul vasului. Nu vă faceți griji - este din cauza faptului că elementul atinge fundul carafei.

⚠ FOLOSIREA CU APĂ INSUFICIENTĂ

17 Aceasta va scurta viața elementului. Fierberea fără apă va opri automat aparatul.

18 Pentru a reseta fierberea, îndepărtați vasul de pe suport și lăsați-l să se răcească înainte de a-l reașeza pe suport.

👁 ÎNGRIJIRE ȘI ÎNTREȚINERE

19 Scoateți suportul din priză și lăsați vasul să se răcească înainte de a le curăța.

20 Ștergeți vasul, pe dinăuntru și pe dinafară, cu o cârpă umedă.

21 Deschideți capacul.

22 Împingeți cأrligul de deasupra filtrului în jos, apoi ridicați filtrul de pe carafă.

23 Spălați filtrul sub jet de apă, folosind o perie moale.

24 Coborâți filtrul în carafă și fixați cأrligul inferior pe fundul picurătorului.

25 Apăsați partea de sus a filtrului înspre carafă, pentru a fixa cأrligul.

26 Închideți capacul.

Detartrați regulat, (cel puțin o dată pe lună).

27 Detartrați aparatul cel puțin o dată pe lună, folosind un detartrant brevetat. Urmați instrucțiunile de pe ambalajul detartrantului.

✳ Produsele aflate în garanție, returnate din cauza defecțiunilor provocate de particule de calcar, vor fi reparate aplicându-se un preț de reparare.

⚠ PROTEJAREA MEDIULUI

🗑 Pentru a evita probleme de mediu și sănătate cauzate substanțele periculoase din aparatele electrice și electronice, aparatele marcate cu acest simbol nu trebuie aruncate direct la gunoi, ci trebuie recuperate, refolosite sau reciclate.

🌡 TEMPERATURILE OPTIME PENTRU CEAI ȘI CAFEA

Temperatura apei folosite pentru prepararea diferitelor tipuri de ceai și cafea este importantă.



ceai	temperatura apei în °C	timp de preparare (min)
ceai negru	80 – 90	5 – 7
ceai negru din frunze întregi	80 – 90	4
ceai negru din frunze bucățele	80 – 90	5
ceai afumat	80 – 90	3 – 4
ceai negru aromat	80	3 – 4
ceai verde	70 – 90	2 – 5
ceai verde aromat	70 – 80	3 – 4
Sencha (ceai verde japonez)	70	45 secunde – 1 minut (2,5g ceai per 100ml apă) sau 2 minute (3,5g ceai per 100ml apă)
Genmaicha (ceai verde japonez)	90	2 – 3
wu long / oolong / albastru / albastru-verde	80 – 90	aprox. 7 minute
ceai galben	70 – 80	2 – 4
ceai alb	70 – 80	7 – 20 minute (4 – 5 infuzii posibile)
cafea		
cafea instant	90	
cafea (cafetieră cu piston)	90	

илюстрации	3 капак	6 лампичка за състояние
1 кука	4 ключ на капака	7 поставка
2 филтър	5 дръжка	8 бутони

Прочетете инструкциите, запазете ги и ги предавайте, ако предавате и уреда. Отстранете всички опаковки преди употреба.

ВАЖНИ ПРЕДПАЗНИ МЕРКИ

Следвайте основните мерки за безопасност, включително:

1 Този уред може да се използва от деца над 8-годишна възраст, както и от хора с ограничени физически, сетивни или умствени способности, или липса на опит и познания, ако са наглеждани/инструктирани и разбират опасностите.

- С уреда не трябва да играят деца.
- Почистването и поддръжката не трябва да се извършват от деца, освен ако те не са над 8-годишна възраст и някой ги наглежда.
- Пазете уреда и кабела от деца под 8-годишна възраст.

 Повърхността на уреда ще се нагорещи.

2 Ако препълните каната, от нея може да пръска вряла вода.

3 Използвайте каната само заедно с предоставената поставка (и обратно).

4 Ако кабелът е повреден, той трябва да се подмени от производителя, негов представител за сервизно обслужване или друго квалифицирано за тази цел лице, за да се избегне всякакъв риск.

 Не поставяйте каната, поставката, кабела и щепсела в течност.

5 Пазете каната, поставката и кабела далеч от ръбовете на плота.

6 Не използвайте каната за други цели, освен за стопляне на вода.

7 Не използвайте уреда, ако е повреден или не работи изрядно.

само за домашна употреба

РЕЖИМ „СЪН”

- След 5 минути липса на активност, уредът преминава в режим на заспиване.
- За да „събудите” уреда, натиснете който и да е бутон. Всички бутони започват да мигат.
- За да пестите електричество, изключете поставката от контакта.

ПРЕДИ ПЪРВОНАЧАЛНО ИЗПОЛЗВАНЕ

- Напълнете до max, стоплете водата, излейте я, а след това изплакнете каната. Извършете това три пъти, за да отстраните праха от изработването и пр.

ПЪЛНЕНЕ

1 Отстранете каната от поставката.

2 Натиснете ключа на капака, за да отворите капака.

3 Напълнете каната с най-малко 2 чаши вода, но без да превишавате обозначението **max**.

4 Затворете капака и до натиснете, за да се заключи.



ВКЛЮЧВАНЕ

- 5 Поставете поставката на стабилна, равна повърхност.
- 6 Включете поставката в стенния контакт. Всички бутони започват да мигат.
- 7 Поставете каната на поставката.

ПРОМЕНЯЩА СЕ ТЕМПЕРАТУРА

- 8 Възможните температурни стойности са: 100 (кипене), 90 (кафе), 80 и 70 (в °C).
- 9 Натиснете бутона, означен с температурата, която желаете. Бутонът ще светне.
- 10 Цветът на лампичката за състояние посочва температурата на водата.

синьо	зелено	лилаво	червено
70°C	80°C	90°C	100°C
- Ако температурата на водата е под 70°C, лампичката за състояние няма да светне.
- Ако температурата на водата вече е равна или по-висока от зададената, няма да последва нищо – водата е готова за ползване.
- 11 Лампичката за състоянието започва да мига, докато водата достигне определената температура и тогава започва да свети постоянно.
- 12 Цветът на лампичката за състоянието се променя заедно с температурата на водата в термоканата.
- 13 Когато зададената температура бъде достигната, бутонът спира да свети.
- 14 За да изключите ръчно, натиснете бутона отново.
- ★ Намаляването на температурата може да отнеме много време – за предпочитане е да излеете горещата вода и да напълните каната със студена вода.

ОБЩИ УКАЗАНИЯ

- 15 За да избегнете разливане, сипвайте бавно и не накланяйте прекалено каната.
- 16 Възможно е да забележите промяна в цвета на дъното на чайника. Няма повод за тревога – това се дължи на свързването на елемента към дъното на чайника.

УПОТРЕБА С НЕДОСТАТЪЧНО ВОДА

- 17 Това ще съкрати живота на нагревателя. Предпазител за защита от завиране без вода ще изключи каната.
- 18 За да нулирате предпазителя, отстранете каната от поставката и я оставете да се охлади преди отново да я сложите върху поставката.

ГРИЖИ И ПОДДРЪЖКА

- 19 Преди почистване изключете поставката от контакта и оставете каната да се охлади.
- 20 Забършете каната отвътре и отвън с влажна кърпа.
- 21 Отворете капака.
- 22 Натиснете куката в горната част на филтъра надолу и след това извадете филтъра от термоканата.
- 23 Изплакнете филтъра под течаща вода, като същевременно го почистите с мека четка.
- 24 Поставете филтъра в каната и го закрепете за долната част на куката, която се намира в долната част на гърлото.
- 25 Натиснете горната част на филтъра към каната, за да се захване куката на място.
- 26 Затворете капака.

Редовно почиствайте котления камък (поне веднъж месечно).

- 27 Почиствайте котления камък най-малко всеки месец, с препарат за отстраняване на наслагвания от собственика. Следвайте инструкциите на опаковката на препарата.
- ★ Продукти под гаранция, върнати с повреди в резултат от натрупване на котлен камък, подлежат на такса за ремонт.



ОПАЗВАНЕ НА ОКОЛНАТА СРЕДА

За да се избегнат екологични и здравни проблеми поради наличие на опасни субстанции в електрическите и електронни стоки, уредите, обозначени с този символ, не трябва да се изхвърлят заедно с несортирани общински отпадъци, а следва да се върнат обратно, да се използват отново или рециклират.



ОПТИМАЛНА ТЕМПЕРАТУРА ЗА ЧАЙ И КАФЕ

Температурата на водата, която се използва за приготвяне на различни видове чай или кафе, е от голямо значение.

чай	температура на водата °C	време за варене (мин.)
черен чай	80 – 90	5 – 7
черен чай от цели листа	80 – 90	4
черен чай от накъсани листа	80 – 90	5
пушен чай	80 – 90	3 – 4
ароматизиран черен чай	80	3 – 4
зелен чай	70 – 90	2 – 5
ароматизиран зелен чай	70 – 80	3 – 4
Гиокуро (японски чай)	50 – 55	1
Сенча (японски зелен чай)	70	45 секунди до 1 минута (2,5 чай на 100ml вода) или 2 минути (3,5g чай на 100ml вода)
Генмайча (японски зелен чай)	90	2 – 3
улонг / оолонг / син / синьо-зелен	80 – 90	около 7 минути
жълт чай	70 – 80	2 – 4
бял чай	70 – 80	7 до 20 минути (възможни са 4 до 5 вливания)
кафе		
нескафе	90	
кафе (кана за кафе с бутало/преса)	90	

Read the instructions, keep them safe, pass them on if you pass the appliance on. Remove all packaging before use.

IMPORTANT SAFEGUARDS

Follow basic safety precautions, including:

- 1 This appliance can be used by children aged from 8 years and above and persons with reduced physical, sensory or mental capabilities or lack of experience and knowledge if they have been supervised/instructed and understand the hazards involved.
- Children shall not play with the appliance.
 - Cleaning and user maintenance shall not be done by children unless they are older than 8 and supervised.
 - Keep the appliance and cable out of reach of children under 8 years.

 The surfaces of the appliance will get hot.

- 2 If you overfill, the kettle may spit boiling water.
 - 3 Use the kettle only with the stand supplied (and vice versa).
 - 4 If the cable is damaged, it must be replaced by the manufacturer, its service agent, or someone similarly qualified, to avoid hazard.
- ⊗ Don't put the kettle, stand, cable, or plug in any liquid.
 - 5 Keep the kettle, stand, and cable away from the edges of worktops.
 - 6 Don't use the kettle for any purpose other than heating water.
 - 7 Don't operate the appliance if it's damaged or malfunctions.

household use only

SLEEP MODE

- After 5 minutes of inactivity, the appliance will go to sleep.
- Press any button to wake the appliance. All the buttons will flash.
- To save electricity, unplug the stand.

BEFORE USING FOR THE FIRST TIME

- Fill to max, boil, discard the water, then rinse. Do this three times, to remove manufacturing dust, etc.

FILLING

- 1 Remove the kettle from the stand.
- 2 Press the lid lock to open the lid.
- 3 Fill with at least 2 cups of water, but not above max.
- 4 Close the lid, and press down to lock it.

SWITCHING ON

- 5 Put the stand on a stable, level surface.
- 6 Plug the stand into the wall socket. All the buttons will flash.
- 7 Put the kettle on the stand.

VARIABLE TEMPERATURE

- 8 The temperatures available are: 100 (boil), 90 (coffee), 80, and 70 (that's °C).
- 9 Press the button marked with the temperature you want. The button will glow.

diagrams	3 lid	6 status light
1 hook	4 lid lock	7 stand
2 filter	5 handle	8 controls

10 The colour of the status light will indicate the water temperature.

blue	green	purple	red
70°C	80°C	90°C	100°C

- If the water temperature is below 70°C, the status light will not glow.
 - If the water temperature is already at or over the temperature you set, nothing will happen – the water is ready to use.
- 11 The status light will flash till the water reaches the set temperature, then glow steadily.
 12 The colour of the status light will change with the temperature of the water in the kettle.
 13 When it reaches the set temperature, the light in the button will go off.
 14 To switch off manually, press the button again.
 * Reducing the temperature may take a long time – you may prefer to pour the hot water away, and refill with cold water.

GENERAL

- 15 To avoid the risk of splashing, pour slowly and don't over-tilt the kettle.
 16 You may notice discolouration on the floor of the kettle. Don't worry – this is due to the bonding of the element to the kettle floor.

USING WITH INSUFFICIENT WATER

- 17 This will shorten the life of the element. A boil-dry cut-out will switch the kettle off.
 18 To reset the cut-out, remove the kettle from the stand and leave it till it goes cold before replacing it on the stand.

CARE AND MAINTENANCE

- 19 Unplug the stand, and let the kettle cool before cleaning.
 20 Wipe the kettle, inside and out, with a damp cloth
 21 Open the lid.
 22 Push the hook on top of the filter down, then lift the filter out of the kettle.
 23 Rinse the filter under a running tap while brushing with a soft brush.
 24 Lower the filter into the kettle, and engage the bottom hook in the bottom of the spout.
 25 Press the top of the filter towards the kettle, to lock the hook in place.
 26 Close the lid.

Descale regularly, (at least monthly).

- 27 Descale the appliance at least monthly with a proprietary descaler. Follow the instructions on the package of descaler.
 * Products returned under guarantee with faults due to scale will be subject to a repair charge.

ENVIRONMENTAL PROTECTION

To avoid environmental and health problems due to hazardous substances in electrical and electronic goods, appliances marked with this symbol mustn't be disposed of with unsorted municipal waste, but recovered, reused, or recycled.

OPTIMUM TEMPERATURES FOR TEAS AND COFFEES

The temperature of the water used in the preparation of different types of tea and coffee is important.



tea	water temperature °C	brewing time (min)
black tea	80 – 90	5 – 7
whole leaf black tea	80 – 90	4
broken leaf black tea	80 – 90	5
smoked tea	80 – 90	3 – 4
flavoured black tea	80	3 – 4
green tea	70 – 90	2 – 5
flavoured green tea	70 – 80	3 – 4
Sencha (Japanese green tea)	70	45 seconds to 1 minute (2.5g tea per 100ml water) or 2 minutes (3.5g tea per 100ml water)
Genmaicha (Japanese green tea)	90	2 – 3
wu long/oolong/blue/blue-green	80 – 90	about 7 minutes
yellow tea	70 – 80	2 – 4
white tea	70 – 80	7 to 20 minutes (4 to 5 infusions possible)
coffee		
instant coffee	90	
coffee (piston/plunger coffee pot)	90	

ع درجات الحرارة المثلى للشاي والقهوة

• درجة حرارة المياه المستخدمة في إعداد أنواع مختلفة من الشاي والقهوة هامة.

مدة التخمير (دقيقة)	درجة حرارة الماء درجة مئوية	الشاي
7 - 5	90 - 80	شاي أسود
4	90 - 80	شاي أسود كامل الأوراق
5	90 - 80	شاي أسود مقطوع الأوراق
4 - 3	90 - 80	شاي مدخن
4 - 3	80	شاي أسود بنكهة
5 - 2	90 - 70	شاي أخضر
4 - 3	80 - 70	شاي أخضر بنكهة
45 ثانية إلى 1 دقيقة (2.5 جرام شاي لكل 100 مللي لتر ماء) أو 2 دقيقة (3.5 جرام شاي لكل 100 مللي لتر ماء)	70	Sencha (شاي ياباني أخضر)
3 - 2	90	Genmaicha (شاي ياباني أخضر)
حوالي 7 دقائق	90 - 80	وو طويل/ أولونغ/ أزرق/ أخضر- أزرق
4 - 2	70 - 80	شاي أصفر
7 إلى 20 دقيقة (ممكن 4 إلى 5 ضخات)	80 - 70	شاي أبيض
		قهوة
	90	قهوة فوربة
	90	قهوة (مكبس/وعاء قهوة بمكبس)

تشغيل

5 ضع القاعدة فوق سطح ثابت ومتواز.

6 أوصل القاعدة بالتيار الكهربائي.

• سوف تومض جميع الأزرار.

7 ضع الغلاية على القاعدة.

درجة الحرارة المتغيرة

8 درجات الحرارة المتاحة هي: 100 (الغليان) و 90 (القهوة) و 80 و 70 (درجة مئوية).

9 اضغط على الزر المعلم بدرجة الحرارة التي تريدها.

10 سوف يضيئ الزر.

11 سوف يبين لون لمبة الحالة درجة حرارة الماء.

70°C	الأزرق
80°C	الأخضر
90°C	الأرجواني
100°C	الأحمر

• إذا كانت درجة حرارة الماء أقل من 70 درجة مئوية، فلن تضيئ لمبة الحالة.

• إذا كانت درجة حرارة الماء بالفعل في حدود درجة الحرارة التي ضبطتها، فلن يحدث شيء - الماء جاهز للاستخدام.

12 سوف تومض لمبة الحالة إلى أن يصل الماء لدرجة الحرارة المحددة ثم تضيئ بشكل ثابت.

13 سوف تتغير لمبة الحالة مع تغير درجة حرارة الماء في الغلاية.

14 وعندما تصل إلى درجة الحرارة المحددة، سوف ينطفئ الضوء في الزر.

15 للإيقاف يدويا، اضغط الزر مرة أخرى.

* قد يستغرق خفض درجة الحرارة وقتًا طويلا - قد تفضل صب الماء الساخن بعيدا، وإعادة الملء بماء بارد.

عام

16 لمنع تساقط الماء، صب الماء ببطء دون إمالة الغلاية بصورة كبيرة.

17 قد تلاحظ تغييراً في لون أرضية الغلاية. لا تقلق - هذا يرجع إلى عنصر الربط بأرضية الغلاية.

الاستخدام مع ماء غير كاف

18 الاستخدام مع ماء غير كاف يقلل من عمر الجهاز. في حالة استخدام الغلاية في هذه الظروف فإن الآلية المضادة للغلي الجاف تطفئ الغلاية.

19 حينذاك عليك أن تفصل الغلاية عن القاعدة لاستعادة الآلية.

20 تثبت الغلاية على السطح الذي تعمل عليه لغاية برودها.

الرسومات	3 غطاء	6 لمبة الحالة
1 سطح	4 قفل الغطاء	7 قاعدة
2 فلتر	5 مقبض	8 أدوات التحكم

اقرأ التعليمات واحفظها في مكان آمن. في حالة اهداء الجهاز لشخص آخر ارفق معه التعليمات. يجب ازالة جميع الأغلفة قبل الاستعمال.

⊠ إجراءات أمان ضرورية

يجب اتخاذ إجراءات الأمان الأساسية التالية:

- يجب ألا يعيبت الأطفال بالجهاز.
 - يجب عدم قيام الأطفال بالتنظيف والصيانة إلا إذا كانوا أكبر من 8 سنوات مع الإشراف عليهم.
 - اجعل الجهاز والكلبات بعيدا عن متناول الأطفال دون سن 8 سنوات.
 - ⚠ سوف تصبح أسطح الجهاز ساخنة.
 - 2 لم تم ملء الغلاية زيادة عن الحد، يمكن سقوط ماء مغلي.
 - 3 لستخدم الغلاية مع القاعدة الأصلية وبالعكس.
 - 4 إذا كان السلك متضررا فاطلب استبداله في الشركة المصنعة في مكتبها للبيع أو عن طريق مهنيّ محترف، لمنع أي حادث ممكن.
 - ⊘ لا تغمر الغلاية أو القاعدة أو السلك أو مفتاح التشغيل في أي سائل.
 - 5 اجعل الغلاية والقاعدة والكلبات بعيدة عن حواف أسطح العمل.
 - 6 لا تستخدم الغلاية لغرض آخر غير غلي الماء.
 - 7 لا تستخدم الجهاز إذا كان تالفا أو لا يعمل بصورة صحيحة.
- للاستعمال المنزلي فقط**

⚡ وضع السكون

- بعد 5 دقائق من السكون، سيذهب الجهاز إلى وضع النوم.
- لتنبيه الجهاز، اضغط على أي زر.
- سوف يومض الزر.

• قم بفصل الحامل لتوفير الكهرباء.

⬆ قبل الاستعمال للمرة الأولى

- قم بالماء لعلامة max والغلي والتخلص من الماء ثم الشطف.
- كرر العملية ثلاث مرات لازالة بقايا التصنيع والغبار وغيره.

👁 الملء

- 1 افصل الغلاية عن القاعدة.
- 2 اضغط على قفل الغطاء لفتح الغطاء.
- 3 قم بتعبئة ما لا يقل عن 2 كوب ماء ولكن ليس فوق علامة max.
- 4 أغلق الغطاء واضغط لأسفل لقفله.

اقرأ التعليمات واحفظها في مكان آمن. في حالة اهداء الجهاز لشخص آخر ارفق معه التعليمات. يجب ازالة جميع الأغلفة قبل الاستعمال.

⊠ إجراءات أمان ضرورية

يجب اتخاذ اجراءات الأمان الأساسية التالية:

- يجب ألا يعيثر الأطفال بالجهاز.
- يجب عدم قيام الأطفال بالتنظيف والصيانة إلا إذا كانوا أكبر من 8 سنوات مع الإشراف عليهم.
- اجعل الجهاز والكتبات بعيدا عن متناول الأطفال دون سن 8 سنوات.
- ⚠ سوف تصبح أسطح الجهاز ساخنة.
- 2 لم تم ملء الغلاية زيادة عن الحد، يمكن سقوط ماء مغلي.
- 3 استخدم الغلاية مع القاعدة الأصلية وبالعكس.
- 4 إذا كان السلك متضررا فاطلب استبداله في الشركة المصنعة في مكتبها للبيع أو عن طريق مهنيّ محترف، لمنع أي حادث ممكن.
- ⊘ لا تغمر الغلاية أو القاعدة أو السلك أو مفتاح التشغيل في أي سائل.
- 5 اجعل الغلاية والقاعدة والكتبات بعيدة عن حواف أسطح العمل.
- 6 لا تستخدم الغلاية لغرض آخر غير غلي الماء.
- 7 لا تستخدم الجهاز إذا كان تالفا أو لا يعمل بصورة صحيحة.

للاستعمال المنزلي فقط

⊠ وضع السكون

- بعد 5 دقائق من السكون، سيذهب الجهاز إلى وضع النوم.
- لتنبيه الجهاز، اضغط على أي زر.
- سوف يومض الزر.
- قم بفصل الحامل لتوفير الكهرباء.
- ⊠ قبل الاستعمال للمرة الأولى
- قم بالماء لعلامة max والغلي والتخلص من الماء ثم الشطف.
- كرر العملية ثلاث مرات لازالة بقايا التصنيع والغبار وغيره.

⊠ الملء

- 1 افصل الغلاية عن القاعدة.
- 2 اضغط على قفل الغطاء لفتح الغطاء.
- 3 قم بتعبئة ما لا يقل عن 2 كوب ماء ولكن ليس فوق علامة max.
- 4 أغلق الغطاء واضغط لأسفل لقفله.